



Aladin One
(Matrix)
使用指南



deep down you want the best

scubapro.com

ALADIN ONE潜水电脑 – 由潜水工程师设计

欢迎使用SCUBAPRO潜水电脑，感谢您购买Aladin One。您现在拥有这与众不同的潜水电脑作为您的潜水伙伴。这指南提供有关SCUBAPRO的尖端技术及Aladin One的主要特点与功能，令您使用时更简单容易。若想知道更多关于SCUBAPRO潜水设备，请浏览我们的网站www.scubapro.com。



⚠ 重要

使用SCUBAPRO Aladin One前，请仔细阅读及了解附在指南的首先必读小册子。

⚠ 警告

- Aladin One耐压深度120米/394尺。
- 若超越120米/394尺，深度栏会出现“---”，减压演算也无法正确计算。
- 在氧分压超过1.6巴（相等在于在67米吸入压缩空气）时潜水是极端危险，会导致严重伤害或死亡。

⚠ 警告

- 收到货时的Aladin One会在深眠模式，显示是关闭的。第一次潜水前，必须长按左或右去启动Aladin One。若不在进入水前启动，Aladin One不能开始潜水模式或会显示错误的深度。



Aladin One潜水仪器符合欧盟指令2014/30/EU。

标准EN 13319: 2000

Aladin One潜水仪器也符欧洲标准 EN 13319: 2000（EN 13319: 2000-深度计及深度与时间测量合并的仪器 –功能及安全规范、测试方法）。

目录

1. 介绍	5
1.1 安全考量	5
1.2 显示分布的简便指南	5
2. 系统与操作	6
2.1 系统详述	6
2.2 操作	6
2.2.1 按钮	7
2.2.2 水的接触	7
2.2.3 启动显示	7
2.2.4 在水面如何导航Aladin One	8
2.2.5 检查脱饱和和时间	8
2.2.6 检查水面停留时间	8
2.2.7 检查电池状况	9
2.2.8 启动背光	10
2.2.9 关闭显示	10
2.2.10 警报钟	10
2.3 紧急求救模式 (SOS)	10
3. 用ALADIN ONE潜水	11
3.1 词汇/符号	11
3.1.1 一般词汇/不停留阶段的显示	11
3.1.2 减压阶段时的显示	11
3.1.3 氮信息 (氧气信息)	11
3.2 注意短信及警报	12
3.2.1 注意短信	12
3.2.2 警报	12
3.3 准备潜水	12
3.3.1 功能检查	12
3.3.2 设定混合气及最大氧分压	12
3.4 潜水时的功能	13
3.4.1 另类显示	13
3.4.2 潜水时间	13
3.4.3 现时深度/混合气氧浓度	13
3.4.4 最大深度 / 气温	13
3.4.5 到达了设定的最大深度	14
3.4.6 上升速率	14
3.4.7 最大氧分压/最大操作深度	14
3.4.8 氧中毒 (CNS O ₂ %)	15
3.4.9 减压信息	15
3.4.10 减压数值	16
3.4.11 总共上升时间	16
3.4.12 安全停留计时器	17
3.5 潜水后的功能	17
3.5.1 潜水终止	17
3.5.2 脱饱和时间、不可飞行时间及不可潜水警告	17
3.6 在山湖潜水	19
3.6.1 海拔等级	19
3.6.2 禁止的海拔	19
3.6.3 在山湖区的减压潜水	19

4. 在水面的功能	20
4.1 潜水计划表	20
4.1.1 计划不停留潜水	20
4.1.2 计划减压潜水	21
4.1.3 退出潜水计划表	21
4.2 日志	22
4.2.1 调查	22
4.2.2 操作	22
4.2.2.1 第1页	22
4.2.2.2 第2页	23
4.2.2.3 第3页	23
4.2.2.4 统计信息 (历史)	23
5. 设定	24
5.1 潜水菜单	24
5.1.1 气体菜单	25
5.1.2 潜水菜单	25
5.1.3 使用者菜单	27
5.2 手表菜单	27
5.2.1 设定警报钟时间	28
5.2.2 设定“UTC”世界标准时间差值 (协调世界时间)	28
5.2.3 调整当天时间	28
5.2.4 24小时或上午/下午的设定	29
5.2.5 调整日期	29
5.2.6 音响的开关	29
5.2.7 检查电池状况	30
6. 与WINDOWS/MAC电脑及APPS的界面	30
6.1 介绍SCUBAPRO LOGTRAK	30
6.2 更改Aladin One的警告/设定及阅读电脑信息	31
7. ALADIN ONE的护理	32
7.1 技术信息	32
7.2 保养	32
7.2.1 更换电池	32
8. 附件	34
8.1 保证	34
8.2 词汇	35
8.3 索引	36

1. 介绍

您的Aladin One使用指南被分为以下五个章节。

1. 介绍
2. 系统与操作
3. 用Aladin One潜水
4. 在水面的功能
5. 设定
6. 用Windows/Mac界面及 软件
7. Aladin One的护理
8. 附录

1.1 安全考量

潜水电脑可以为潜水员提供数据，但无法为他们提供如何了解及应用这些数据的知识。潜水电脑无法取代常识！使用Aladin One前，必须仔细阅读及明了整部指南。

1.2 显示分布的简便指南

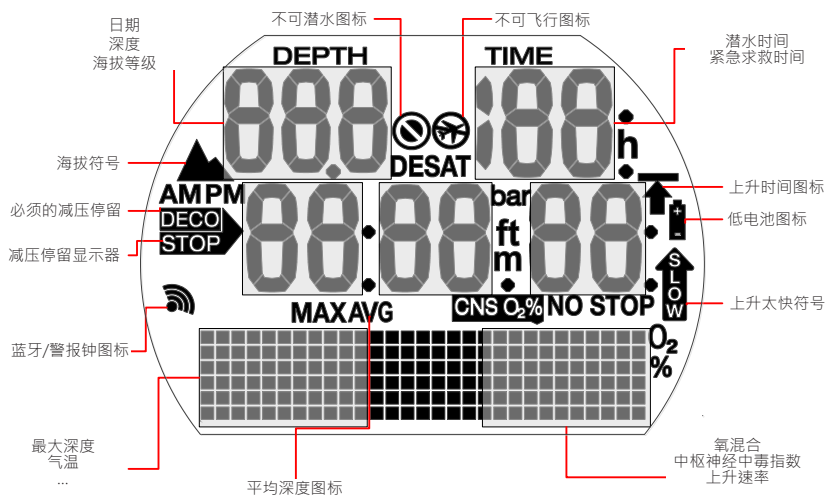

2. 系统与操作

2.1 系统详述

Aladin One显示所有重要的潜水及减压数据，还有储存了全部潜水数据的内存。这数据可通过蓝牙界面及LogTRAK软件传送到Windows 或Mac个人电脑、Android设备或Apple设备。

在SCUBAPRO网站及Android Play 商店和iPhone App商店都有LogTRAK软件供应。

2.2 操作

操作原理

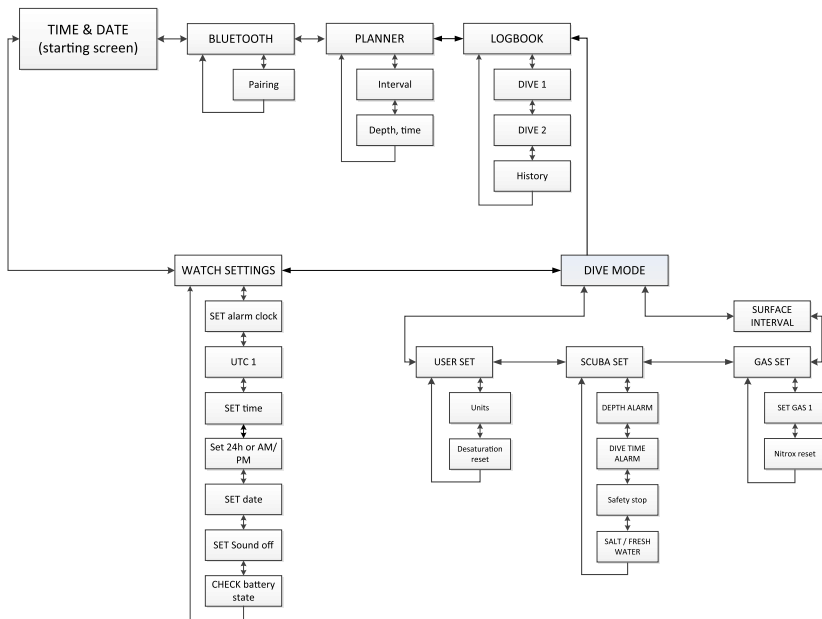

2.2.1 按钮

Aladin One的功能是通过两个按钮去控制。这些按钮的操作可分为两个方法：“按”及“按着不放”(1秒)-即是菜单指示图上的所谓“长按”。每个方法都使用不同的电脑功能。



在水面：

长按左或右：

- 启动Aladin One (当天时间显示)。

长按右：

- 键盘上的功能，例如输入 / 返回的按键。
- 可以使用显示的分菜单。
- 打开显示的设定
- 确定显示的数值或设定选择。

按左或右：

- 可滚动菜单。
- 一旦进入分菜单或一连串的设定：
- 增加 (按右) 或减少 (按左) 显示的数值或设定。

长按左：

- 在当天时间显示启动背光。
- 退出现时的功能或菜单回去上一个水平或设定。

同时长按两个按钮：

- 退出现时的功能或菜单及转回当天时间显示。
- 在当天时间显示关闭Aladin One。

潜水模式：

按右：

- 使用另类显示。

长按左：

- 启动背光

按左：

- 启动安全停留计时器 (深度 < 5米/15英尺)。

2.2.2 水的接触

进入水后，水的接触自动启动Aladin One。

2.2.3 启动显示

启动所有部位：

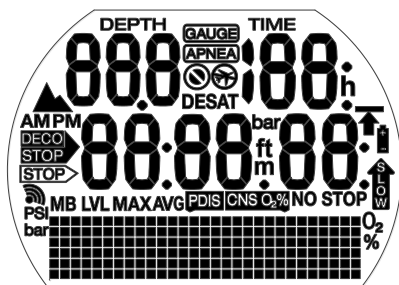

初次启动显示时间：

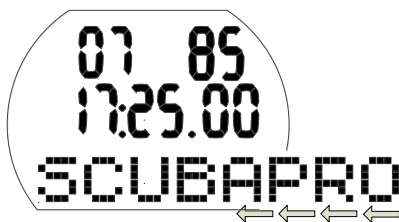

注意：在下一行列的显示，长字会卷动。在这指南里，这样的卷动都有向左箭头在底行指示着。

当天时间 (显示) :



启动Aladin One :

- 自动启动，进入水后或被大气压的变动触发。
- 人手启动，长按左或右。

若用左启动，所有部位会显示5秒。其后会显示当天时间、日期及卷动着SCUBAPRO，这很快会被那一周的日子代替。这就是“当天时间”显示。

在当天时间显示，若有上次潜水的余下饱和或海拔的变动，Aladin One可能会显示“不可飞行”图标、“不可潜水”图标或两个图标同时显示，视乎情况而定。

注意：这指南上大多数的导航描述都从当天时间显示开始。在水面Aladin One会自动返回这显示。

注意：Aladin One在休息状态，不会显示信息但会继续监察大气压力。若察觉海拔等级有变动，Aladin One会自动启动，为时3分钟。

注意：若没有活动，Aladin One的显示自动返回当天时间，3分钟后自动关闭。

2.2.4 在水面如何导航Aladin One

您可从当天时间显示进入不同菜单。

2.2.5 检查脱饱和和时间

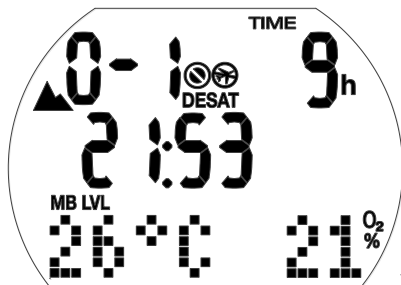

从当天时间显示可长按右检查脱饱和和时间*。脱饱和和时间要看氧中毒、氮饱和或微气泡回归哪一个需要更长时间而定。

脱饱和和时间只在上次潜水后有余下饱和或海拔有变动时才会显示。

警告

计算脱饱和及不可飞行时间时，是假设潜水员在水面时呼吸空气。

2.2.6 检查水面停留时间



从当天时间显示可长按右检查水面停留时间（把你直接带去潜水菜单），然后再长按（把你带去水面停留时间）。

水面停留时间自完成上一次潜水后开始计算，一直有此显示，直至没有余下饱和为止。

2.2.7 检查电池状况



从当天时间显示按左或右可卷动手表菜单。长按右可进入手表设定，然后按右6次去到电池状况屏幕。

电池状况菜单会显示CR2450电池中剩下多少电量。6个零显示新电池。

Aladin One会经常监察电池状况，但在这屏幕时你可长按右人手启动检查。

电池即将用完时，Aladin One的智能电池演算会限制某些功能。以下图表可看到电池状况及相对的功能限制。

电池状况显示指示	其他显示	电池状况	功能限制
000000		新电池	没有
_00000		可以用电池潜水	没有
__0000		可以用电池潜水	没有
___000	电池符号	电池弱，换新的	背光不能运作
____00	电池符号闪烁，不可潜水符号	电池完全没电，换新的	蜂鸣器警报钟及背光不能运作，不宜潜水
_____0	电池符号闪烁，不可潜水符号	电池完全没电，换新的，Aladin One可能会随时重设而且一直关闭	不可用潜水模式，只有手表在运作。不能更改设定（关闭）

注意：电池即将用完时，电池容量及电压会因制造商不同而有别。通常低温操作会减低电池的容量。所以当电池显示器降至4个零以下，重新潜水前要换上新电池。

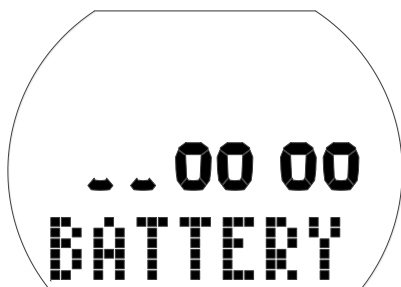

警告

电池电量极低时，手表设定会被关闭（手表设定菜单是“OFF”，即是关闭）。

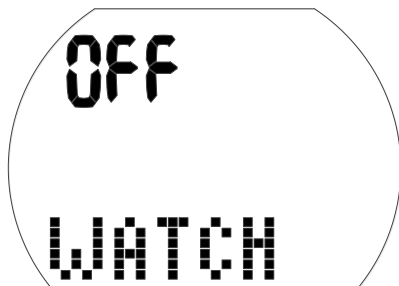

警告

- 若电池状况图表显示只有两个零，在水面及潜水模式时电池符号都会闪烁，警告您有危险情况。这时电池可能没有足够电量去完成潜水。在这种情况下，警报音响及注意短信会被关闭，背光也会被关闭，电脑可能会有出现故障的危险。切勿让电池到达这个状况！
- 稳定的电池符号出现了（3个零）一定要更换电池。

☞ 注意：即使电池被拿走一段时间，潜水日志也不会失去信息。

2.2.8 启动背光

Aladin One的显示可在水面及水下发光。长按左可启动背光。

6秒后灯光会自动关闭。

☞ 注意：重复启动背光会减低电池的电量。

☞ 注意：Aladin One监察每次潜水时的电池电量水平，如果可供应量下降至低过警告临界值，Aladin One会自动关闭背光，预防电脑关机。

2.2.9 关闭显示

从当天时间显示可同时按下两个按钮关闭Aladin One。在水面时若3分钟内没有使用Aladin One，它会自动关闭。

2.2.10 警报钟

警报钟音响只能在水面运作。

若警报钟是“开着”，当天时间显示会出现警报钟/传送符号。



若警报钟被触动，警报钟/传送符号会闪烁，及特别注意的哔哔声会响30秒或直至您按按钮。

2.3 紧急求救模式 (SOS)

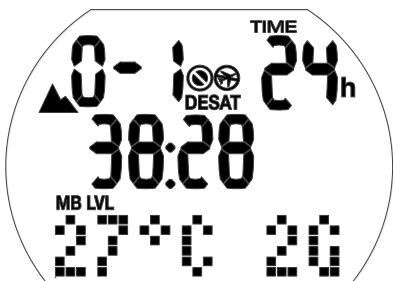

紧急求救模式（锁定时间24小时）及潜水的水面停留时间

若您在水深超过0.8米/3尺停留多过3分钟而没有进行指定的减压停留，Aladin One会在潜水后自动转为紧急求救模式及在未来的24小时也是这模式。该次的潜水会有“SOS”被登载在潜水日志中。

按右可看到“SOS”符号（SOS符号会在24小时后解锁）。

Aladin One在SOS模式时不能用来潜水。

☞ 注意：在SOS模式解除后48小时内潜水会导致较短的不停留时间或较长的减压停留。

警告

- 如果潜水后潜水员出现减压病的症状不立即寻求治疗，会导致严重伤害或死亡。
- 不要用潜水去治疗减压病症!
- 在SOS模式下潜水是极之危险的，您必须为这样的行为承担全部责任。SCUBAPRO不会承担任何责任。

☞ 注意：潜水日志可以随时分析一个潜水意外，及通过蓝牙界面和LogTRAK软件下载到电脑。

3. 用ALADIN ONE潜水

3.1 词汇/符号

Aladin One显示的信息根据哪一类型的潜水及在潜水的哪一阶段而有所不同。

3.1.1 一般词汇/不停留阶段的显示

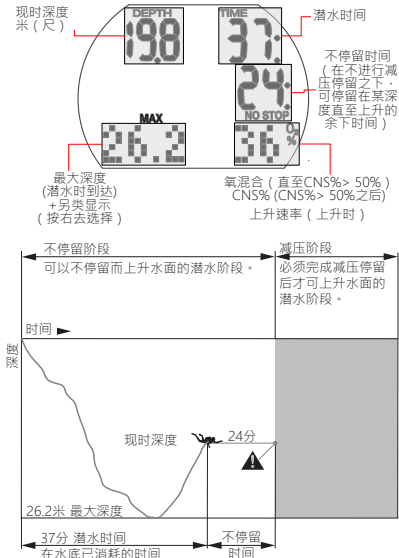

3.1.2 减压阶段时的显示

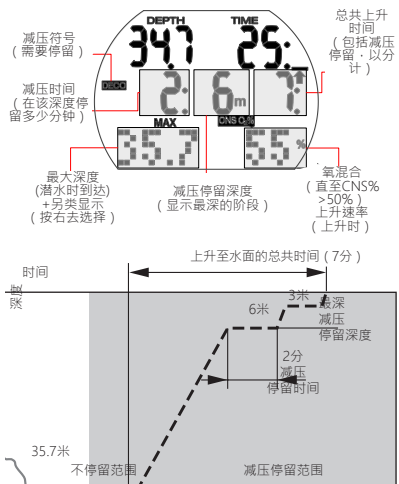

3.1.3 氮信息 (氧气信息)

使用压缩空气的一般休闲潜水, 氮在减压计算时有决定性作用。使用高氧潜水, 氧浓度及深度的增加会提高氧中毒的危险, 也限制了潜水时间及最大深度。Aladin One把这包括在其计算之内及显示所需的信息。

O₂%是指混合气的氧浓度:高氧中的氧浓度可以设定在21% (一般压缩空气) 至50%之间, 每次递增1%。所有计算都以您所选择的混合为基础。

ppO₂ max是指可允许的最大氧分压: 混合气中氧浓度越高, 氧分压数值所能达到的潜水深度越浅。

达到最大氧分压的深度叫做最大操作深度 (MOD)。

当您进入混合气的设定时, Aladin One会显示氧分压最大的限制设定及相对的最大操作深度。到达了最大氧分压允许值的深度时, Aladin One会发出视像及音响警报。

注意: 最大氧分压的出厂设定是1.4巴。最大氧分压数值可在气体设定设定为1.0至1.6之间。最大氧分压所选的设定不会影响 中枢神经氧中毒指数的数值 / 警报。

CNS O₂% (中枢神经氧中毒指数): 氧的成分增加, 体内组织中的氧气, 尤其在中枢神经系统 (CNS) 的氧气变得很重要。如果氧分压增加至0.5巴以上, CNS O₂的数值会增加。如果氧分压是0.5巴以下, CNS O₂的数值会减少。CNS O₂的数值越接近100%, 发生氧中毒症状的机会越接近。

潜水时, 用不同的一般混合气, 氧分压到达0.5巴的深度时如下:

混合	深度 (米)	深度(尺)
21%	13米	43尺
32%	6米	20尺
36%	4米	13尺



警告

必须受过国际认可机构训练的经验潜水员才可尝试高氧潜水。

3.2 注意短信及警报

Aladin One会令潜水员注意某种情况及对不安全的潜水运作发出警告。有显示及/或音响的注意短信及警报。

3.2.1 注意短信

注意短信是通过显示，使用符号、字母或闪烁的数字。还可在水下听到（每隔4秒）两个不同频率的短音响。

注意短信会在以下情况出现：

- 最大操作深度/到达最大氧分压
- 到达设定的最大深度
- 氧中毒达到75%
- 不停留时间少过3分
- 禁止海拔（水面模式）
- 进入减压
- 已到达设定的潜水时间的一半
- 已到达设定的潜水时间

3.2.2 警报

通过闪烁的符号、字母或数字提供视像警报。还可整个警报过程中，在水下听到一个频率的音响。

警报会在以下情况会出现：

- 氧中毒达到100%
- 漠视减压
- 超出指定的上升率
- 海拔警报
- 电池电量低警报（没有音响的警报）：
若电池需要更换，电池图标会出现。

 注意：可在手表设定模式（按音响屏幕右5次）或在LogTRAK关闭有音响的注意短信。可通过LogTRAK作出选择或完全关闭音响。

警告

如果您关闭音响，便没有音响警告。没有音响警告，您可能会无意地遇到危险情况而导致死亡或严重伤害。

警告

不对Aladin One发出的警报立即作出回应可能导致严重伤害或死亡。

3.3 准备潜水

潜水前尤其是首次潜水前，检查Aladin One的设定是非常重要的。可直接在Aladin One或使用LogTRAK或PC检查及更改所有设定。

3.3.1 功能检查

长按左启动Aladin One，测试显示。所有显示的元素都启动了没有？如果没有显示所有元素，不要使用Aladin One。（若用右按钮启动Aladin One，测试显示不会出现。）

警告

每次潜水前检查电池的容量。参看章节：系统与操作：检查电池。

3.3.2 设定混合气及最大氧分压

Aladin One必须在潜水显示（显示当天时间、气温及气体百分率）才可设定混合气：

1. 长按右去到气体屏幕，然后再长按右去气体1 O₂菜单。

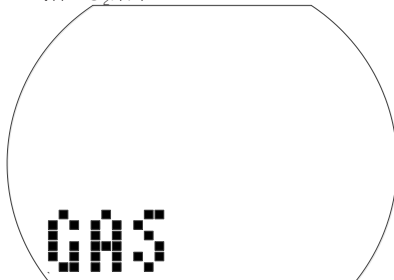

2. 长按右确定您想更改气体1的氧浓度。
3. 按左或右可更改氧浓度，每次递增1%。Aladin One 会显示现时的氧浓度、最大氧分压限度（最大氧分压）及最大操作深度。
4. 长按右确定所选的百分率。
5. 然后按左或右可将你所选氧浓度的最大氧分压减低至1.0巴。Aladin One现在会显示新最大氧分压的相对最大操作深度。
6. 长按右确定最大氧分压的设定。

注意：若不长按右去确定，显示会在3分钟后消失，而您的登记不会被接受。将混合气氧浓度自动重设为21%，可设定为1至48小时之间或“不重设”（出厂设定）。

警告

每次潜水前及更换气瓶后，要确实混合气的设定与现时所用的一样。不正确的设定会导致Aladin One对该次的潜水计算错误。若氧浓度设定太低，发生氧中毒也不会发出警告。如果氧分设定太高，可能会引致减压病。错误的计算会在以后的重复潜水延续。

注意：中途警报（回转警报）：若已消耗了设定的最大潜水时间的一半，有讯号响起及会闪烁1分钟。若已超过了潜水时间，警报会响起及潜水时间会开始闪烁。

3.4.3 现时深度/混合气氧浓度

在公制设定里，现时深度每次递增10厘米。在英制设定中，则每次递增1尺。

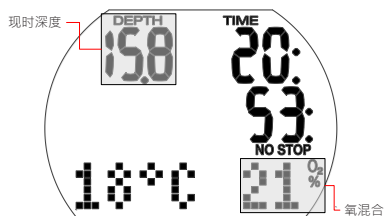

在深度少过0.8米/3尺的地方潜水，会有“---”这样的显示。

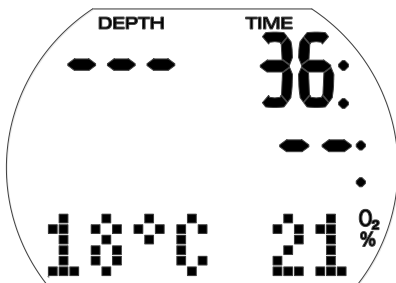

3.4 潜水时的功能

3.4.1 另类显示

潜水时按右可卷动不同的显示（最大深度 > 气温 > 时间 > 气温）。

以下可让您返回第一个显示：

- 用右按钮卷动显示。
- 若没有其他行动，显示会在5秒后自动转回原来的显示。

3.4.2 潜水时间

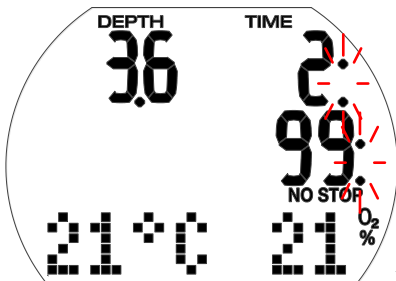

显示的潜水时间是逗留在水底深度超过0.8米/3尺的所有时间，以分计算。您需要在5分钟内再下潜至水深超过0.8米/3尺的地方，潜水时间才开始计算。

潜水时间继续计算时，右边数字的冒号会每隔1秒闪烁。

显示最长的潜水时间是199分钟。注意：如果潜水时间过长199分钟，潜水时间显示会从0分钟开始。

3.4.4 最大深度 / 气温

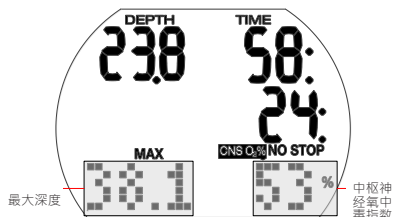

超过深度的1米/3尺以上才会有最大深度的显示（最大指示器功能）。若没有最大深度，Aladin One会显示气温。

若中枢神经氧中毒指数少过50%，会显示混合气的氧浓度。若超过50%，会显示中枢神经氧中毒指数。

3.4.5 到达了设定的最大深度

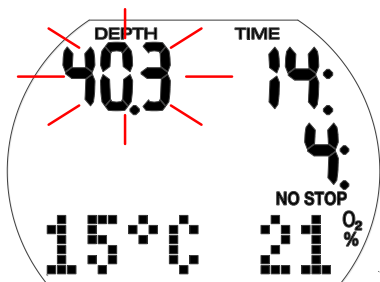

警告

若已到达了设定的最大深度（出厂设定40米/130尺）及已启动了深度警报，警报会响起及深度显示会闪烁。上升至停止闪烁的深度。

3.4.6 上升速率

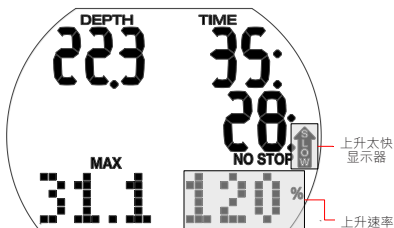

视乎深度不同，最佳上升速率是每分钟7与20米（23与67尺）之间。它的显示是上升速率参考变量的百分率。如果上升速率超出设定值的100%，黑色垂直箭头“SLOW”（慢）会出现。如果上升速率超出140%，箭头会闪烁。

如果上升速率是110%或以上，Aladin One 会发出音响警报。警报的紧密与超出指定上升率的程度成正比例。

警告

必须随时遵守指定的上升速率！超出指定的上升速率可能会引致动脉循环出现微气泡，导致减压病，造成严重伤害或死亡。

- 上升不正确时，因为有微气泡形成的危险，即使在不停留的潜水阶段，Aladin One也可能要求进行减压停留。
- 如果上升速率超越了，为了预防微气泡所需的减压时间会大增。
- 在深水潜水，缓慢上升可能会增加组织的饱和及加长了减压的时间及总共上升时间。在浅水潜水，缓慢的上升可能会缩短减压时间。
- 显示上升速率比“中枢神经氧中毒”重要。

长时间太快的上升速率会被记录在日志中。以下的上升速率相等于是Aladin One 100%的数值。

深度		上升速度	
米	尺	米/分	尺/分
0	0	7	23
6	20	8	26
12	40	9	29
18	60	10	33
23	75	11	36
27	88	13	43
31	101	15	49
35	115	17	56
39	128	18	59
44	144	19	62
50	164	20	66

3.4.7 最大氧分压/最大操作深度

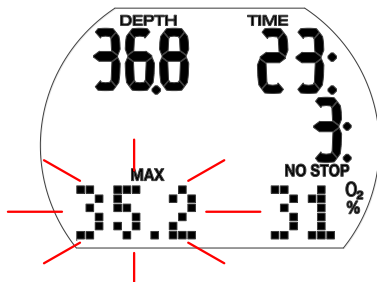

最大氧分压（出厂设定1.4巴）决定最大操作深度。潜水深度超过最大操作深度会令潜水员面对的氧分压高过设定的最大水平。

最大氧分压及造成的最大操作深度，在设定气体时可以通过人手减低。参看章节：设定：气体菜单。

警告

最大操作深度是最大氧分压及使用的混合气的功能。如果潜水到达或超出了最大操作深度，Aladin One会发出有音响的注意短信及最大操作深度（闪烁着）会在左下方显示。上升至水深浅过显示的最大操作深度可减低氧中毒的危险。

警告

不应超越最大操作深度。漠视警告可能导致氧中毒。

3.4.8 氧中毒 (CNS O₂%)

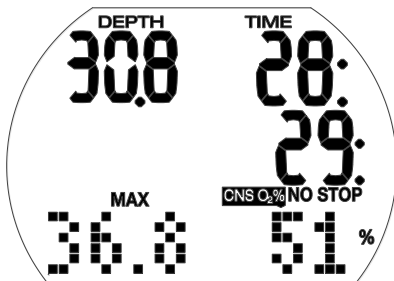

Aladin One根据深度、时间及混合气计算氧中毒指数，及当数值超过50%，会在右下角显示。中毒指数是以最大容许值表达（氧中毒时钟），每次递增1%。

“CNS O₂”的符号是跟百分率一起出现的。

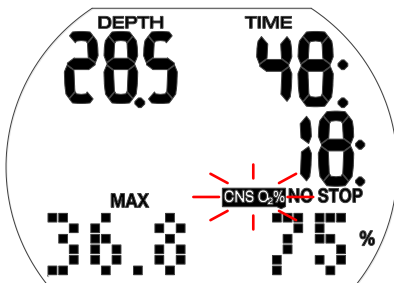

警告

若氧中毒到达75%，注意音响会响起。“CNS O₂%”的符号（中枢神经氧

中毒指数）会闪烁。上升至较浅水的深度去减低氧负荷及考虑终止潜水。

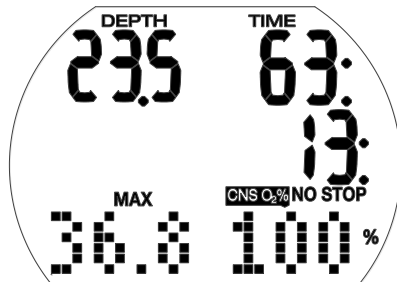

警告

氧中毒指数达到100%时，音响警报会每隔4秒响起。“CNS O₂”及百分率会闪烁，显示氧中毒的危险！应该终止潜水的程序。

注意：

- 上升时，如果中枢神经氧中毒指数不再增加（因为氧分压减低了），音响警报会停止。
- 上升时，氧中毒指数的显示会被上升速率取代。如果停止上升，显示上变回氧中毒指数。
- 若中枢神经氧中毒指数超过199%，Aladin One会显示199%。
- Aladin One显示超过50%的中枢神经氧中毒指数。

3.4.9 减压信息

如果无需减压停留，会显示不停留及不停留时间（分）

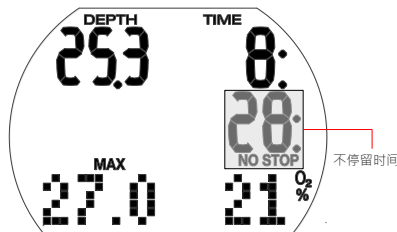

👉 注意：

- 不停留显示“99”，代表余下时间99分或以上。
- 水温会影响不停留的时间。

⚠️ 警告

若不停留时间降至3分以下，会发出注意音响及不停留数值开始闪烁。若不停留时间少过1分钟，不停留显示会闪烁“0”。为避免减压潜水，上升要缓慢，直至不停留时间是5分钟或以上。

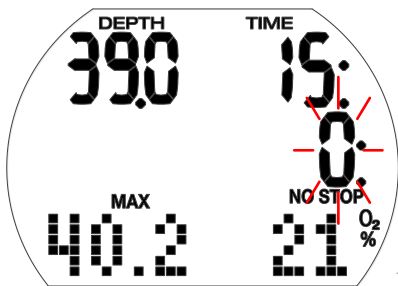

⚠️ 警告

减压潜水需要经过认可机构的高级训练。必须受过认可机构的正式训练才可尝试减压潜水。

3.4.10 减压数值

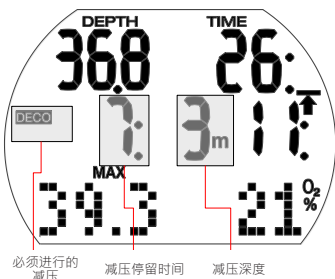

必须进行的减压 减压停留时间 减压深度

进入不减压阶段，“NO STOP”（不停留）会消失，“DECO”（减压）会出现及发出注意音响。当潜水员在减压范围（停留地方1.5米/5尺以下），“STOP”（停留）箭头会出现在“DECO”（减压）符号旁边。会显示最深的减压潜水阶段（米）及减压停留时间（分）。显示的“7:3米”代表需要在水深3米/10尺做7分钟的减压停留。

完成减压停留后，下一个（较浅水的）减压停留会被延迟。

完成所有减压停留后，“DECO STOP”（减压停留）符号会消失，及“NO STOP”（不停留）符号及不停留时间会再出现。

减压停留深过27米/90尺的会有这样的显示：“--:--”。

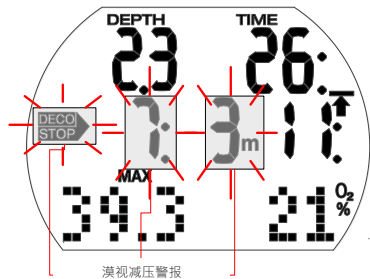

漠视减压警报

⚠️ 警告

如果减压停留被漠视，减压警报会被启动。“DECO STOP”（减压停留）箭头、减压时间及减压深度会开始闪烁和发出警报音响。由于微气泡的形成，如果漠视了减压停留，减压会加剧。立即下潜至指定的减压深度！

如果减压警报响起时已浮出了水面，减压警报会被启动。DECO STOP 箭头、减压停留时间及减压停留深度会继续闪烁，目的想指出有减压意外的风险。如果潜水3分钟后不采取更正行动SOS（紧急求救）模式会被启动。如果减压警报的总共（累计）时间超过1分钟，这会被登记在潜水日志中。

3.4.11 总共上升时间

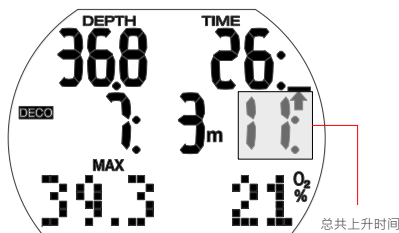

总共上升时间

一当有必要进行减压停留，Aladin One会显示总共上升时间。这包括从现时深度至水面的上升时间及所有必须进行的减压停留。

注意：上升的总共时间是根据指定的上升速率计算。如果上升速率不理想（100%），上升的总共时间会有更改。若上升时间超过99分，会显示“--”。

警告
每次使用Aladin One潜水，在深度5米/15尺的地方进行至少3分钟的安全停留。

3.4.12 安全停留计时器

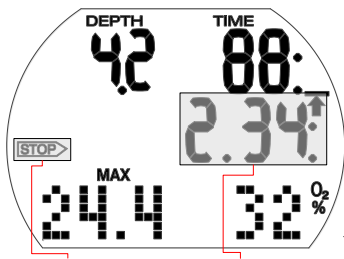

安全停留图标 安全停留时间（分·秒）

安全停留计时器显示潜水后应该在做什么停留的深度进行多久的停留。若深度浅过5米/15尺，计时器会自动开始及由3分倒数至零（出厂设定）。无论多少次人手重新开始也可以。计时器可以设定在1至5分钟。

安全停留计时器会在以下情况下启动：深度<5米/15英尺；不停留显示99分钟；在潜水模式菜单中选择了停留时间（1-5分钟）。

按左可启动安全停留时间计时器。计时器开始倒数。如果再按一次，计时器会再从总值开始。

若深度超过 6.5米/21尺或不停留阶段短过99分钟，安全停留计时器会自动关闭。

3.5 潜水后的功能

3.5.1 潜水终止

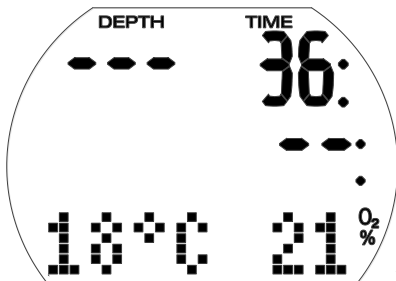

浮出水面后（<0.8米/3尺）Aladin One依然会维持潜水模式5分钟。这个延迟是为了在水面有短时间来确定方向。

5分钟后潜水终止，这会被登记在潜水日志。脱饱和时间、不可飞行时间、不可潜水警告（若适合）、现时的海拔等级及禁止的海拔等级会显示3分钟，电脑之后会关闭。

警告
计算脱饱和及不可飞行时间时，假设潜水员在水面时呼吸空气。

3.5.2 脱饱和时间、不可飞行时间及不可潜水警告

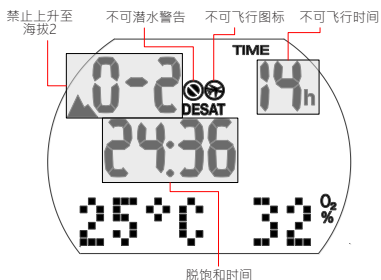

脱饱和时间

潜水后5分钟，Aladin One会显示脱饱和时间和、不可飞行时间，不可潜水警告（若适合），现时的海拔等级及禁止的海拔等级 - 参看章节：用Aladin One潜水：禁止的海拔。不可飞行时间是指应过了多少小时后才可飞行的时间。显示的数值会倒数至0。

警告

若在Aladin One 显示“不可飞行”图标下飞行，可能会引起减压病而导致严重损害或死亡。

警告

若在水面停留时出现了“不可潜水”警告，潜水员不应再潜水。

长按右检查潜水后在水面已消耗的时间及氧中毒指数。

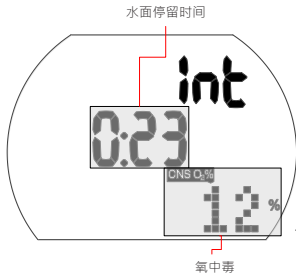

脱饱和时间要看氧中毒、氮饱和或微气泡回归哪一个需要更长时间而定。

不可潜水警告

如果Aladin One探测到风险增加的情况（由于上一次潜水可能累积的微气泡或中枢神经氧中毒指数超过40%），会显示不可潜水的符号。

不可潜水警告的时间可在潜水计划表菜单看到。为了减低微气泡的数目及/或把中枢神经氧中毒指数降至40%以下，Aladin One推荐这个为最起码的水面停留时间。

注意：若电脑屏幕上出现了不可潜水的警告，不应该潜水。若警告是由于积聚的微气泡（而不是中枢神经氧中毒指数超过40%）而您去了潜水，您的不停留时间会较短或减压时间会更长。而且潜水后的微气泡警告的时间会更大增。

3.6 在山湖潜水

3.6.1 海拔等级

即使显示被关闭，Aladin One每60秒测量大气压力。如果电脑探测到海拔有足够的递增，会自动启动及显示新海拔等级（1-4）与脱饱和时间。这时显示的脱饱和时间是指在这海拔的适应时间。若在这适应时间内开始潜水，Aladin One把这视为重复潜水，因为身体正在释放气体。

海拔被分为 5 个等级，受大气压力影响。

所以界定的海拔等级，它们的周边会重叠。如果到达了山湖，海拔等级会在水面上显示（当天时间显示），在潜水日志上及在潜水计划表上显示风格化的山和现时的海拔等级。不会显示由水平线至约1000米/3280尺的海拔。在以下的图表，您可看到海拔等级的分解：

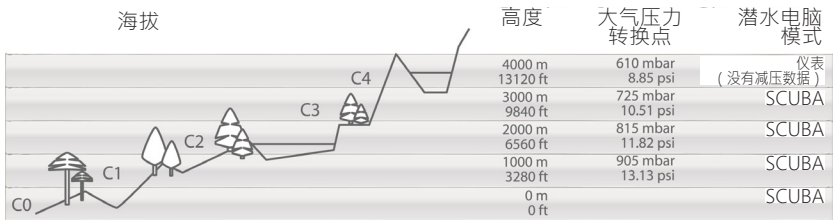

3.6.2 禁止的海拔



上升至海拔等级3及4是被禁止的。允许的最大海拔：2650米/8694尺。



在水面，Aladin One通过闪烁的海拔等级数字，显示您不可上升的海拔。禁止上升会与海拔等级同时显示。

例如：



您在1200米/3937尺（海拔等级1）而您只可上升至等级2（2650米/8694尺）。您不能上升至等级3或4。



若探测到上升至禁止的海拔，音响警报会响1分钟。下降至较低的海拔。

3.6.3 在山湖区的减压潜水

为确保较高海拔的优化减压，3米/10尺的减压阶段被划分为在海拔1、2及3等级的2米/7尺阶段及4米/13尺阶段。指定的减压停留深度是顺序的（2米/7尺，4米/13尺，6米/20尺，9米/30尺...）

若大气压力在620毫巴/8.99psi以下（海拔高度过4100米/13450英尺），不会进行减压数据计算和显示（自动仪表模式）。而且也没有潜水计划表。

4. 在水面的功能

4.1 潜水计划表

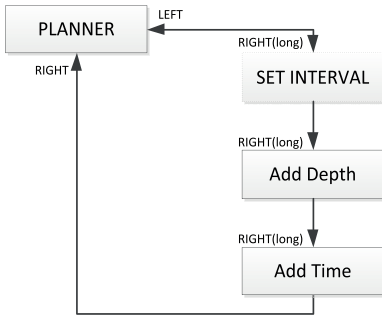

Aladin One有容许不停留潜水及减压潜水的计划表。计划表的基本包括以下的元素：

- 选择的氧浓度及最大操作深度
- 选择的水种类。
- 最近一次潜水的水温。
- 海拔等级（若有）。
- 选择潜水计划表时的饱和状况
- 假设：一般的潜水员工作量及注意指定的上升率。

4.1.1 计划不停留潜水

必须在Aladin One当天时间显示选择潜水计划表。

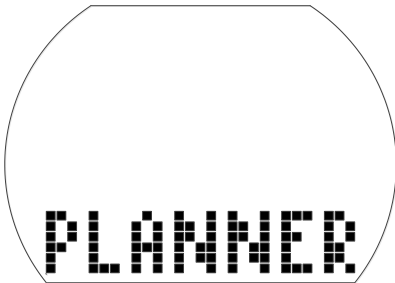

- 按左或右直至潜水计划表符号出现。长按右进入潜水计划表。
- 若在选择潜水计划表前有任何脱饱和（DESAT），水面时间的输入框会出现。这个水面时间，即是计划中的潜水从现在到潜水开始的时间，可按左或右更改，每次递增15分钟。
- Aladin One显示中枢神经氧中毒指数及您所选择的水面停留时间之后不能到达的海拔等级。



- 若不可潜水的警告*及其时间出现了，Aladin One建议这时间为水面停留时间 - 约为下个15分钟。若建议的停留时间缩短了，不可潜水的警告*会出现。



- 长按右确定显示的停留时间（若适合）。若没有余下脱饱和，原来在计划表屏幕的长按会把您直接带到深度/不停留计划。
- 按左或右选择深度及该深度的不停留时间。
- 深度超出所选择气体（氧混合）的最大操作深度时便不会有显示。

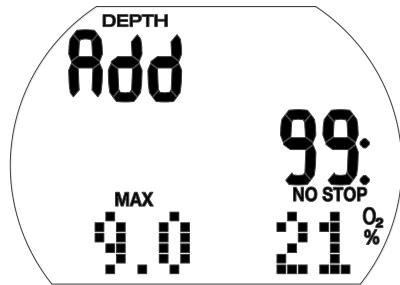

- ☞ 注意：若Aladin One探测到由于微气泡累积而风险增加了，会显示不可潜水警告及它的时间。

*有关不可潜水警告的更多信息及安全考量，应参看章节：用Aladin One潜水：脱饱和时间、不可飞行时间及不可潜水警告

4.1.2 计划减压潜水

1. 启动潜水计划表
2. 按左或右设定想要的深度，然后长按右确定。Aladin One会分别显示水底时间（不停留时间+1分）及适当的减压信息及微气泡水平停留数据。
3. “Add” 要求您设定水底时间。可按左或右。Aladin One会计算设定了的水底时间的减压信息。

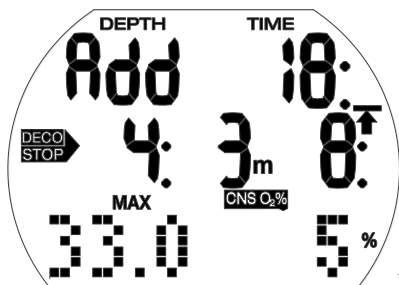

若CNS O₂% (中枢神经氧中毒指数) 超过199% , 会显示199%。

若上升时间超过99分 , 会显示 “ -- ” 。

若减压深度超过27米/90尺 , 会显示 “ -- : -- ” 。

若CNS O₂%等于75%或以上: CNS O₂%符号会闪烁。

若CNS O₂%等于100%或以上: CNS O₂%符号及数值会闪烁。

4.1.3 退出潜水计划表

在时间栏长按右可退出潜水计划表。若3分钟后没有操作也会退出潜水计划表。

4.2 日志

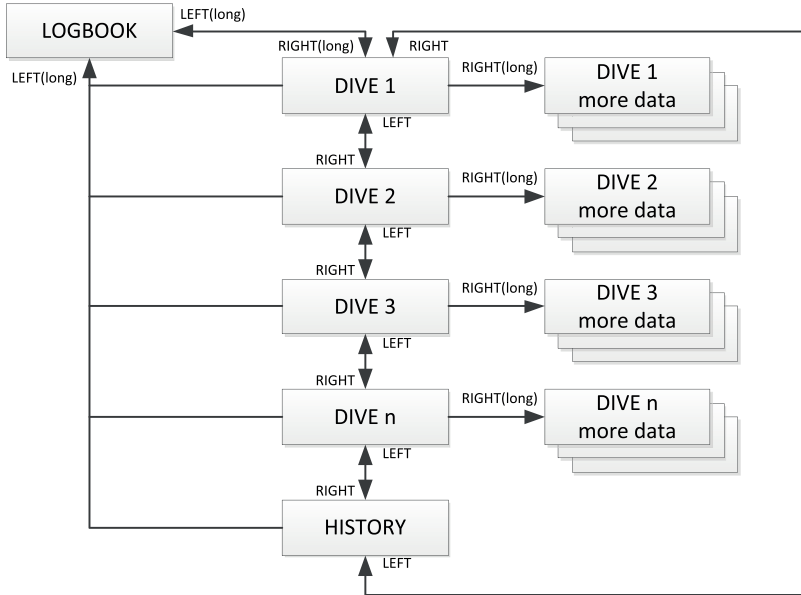

4.2.1 调查

若潜水时间超过两分钟，潜水会被登记在日志中。Aladin One记录25个小时的潜水记录。

可通过蓝牙界面及LogTRAK，将这信息传送到个人电脑。所有在记忆上的潜水都可直接在潜水电脑上显示。

4.2.2 操作

要选择日志，可在当天时间按左或右直至以下的日志菜单出现：

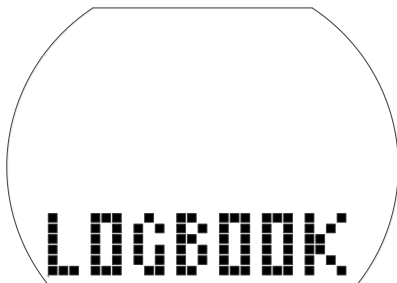

- 长按右进入日志。
- 按左或右可滚动记录上不同的潜水，标记着1、2、3等的号码。1是最新近的潜水。

- 每次潜水主要的信息（最大深度、潜水时间、日期）都在日志的第1页。在第2及3页可看到更多信息。
- 长按右可去到第1及2页。
- 按右可去到第2及3页。
- 再按右可返回第1页。

4.2.2.1 第1页

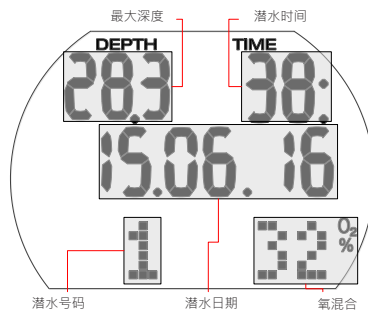

4.2.2.2 第2页

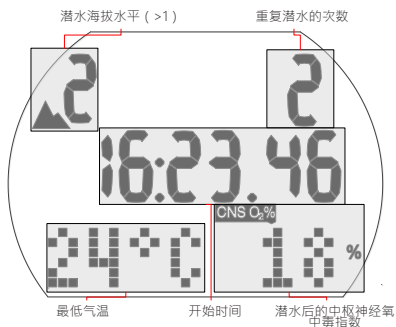

4.2.2.3 第3页

若该潜水在适应时间内开始（更换海拔后），显示的是适应时间，而不是水面停留时间



可能有很多关于该次潜水的更多信息：

- 上升速率*（第1页）
- STOP DECO 漠视减压停留*（第1页）。
- 用 SOS（紧急求救）模式潜水（仪表模式）（第3页）
- 海拔等级（第2页）
- 潜水前已重设脱饱和（在使用者菜单）（第1、2页）
- 潜水时电池质量 3 巴或以下（第1、2、3页）
- 平均深度（仪表模式）（第3页）
- 潜水后不可潜水警告（第1页）

*潜水时的警报

按右可返回潜水列表（在日志里的第一级屏幕）。在这里按右可前往下一个您有兴趣的潜水，然后长按右可取出更多有个该潜水的信息等等。

4.2.2.4 统计信息（历史）

历史页是在循环式潜水列表的最后及首个日志之间。

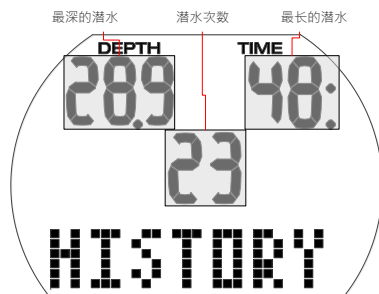

退出日志

长按左可退出日志。3 分钟内没有操作，潜水日志会自动关闭。

5. 设定

5.1 潜水菜单

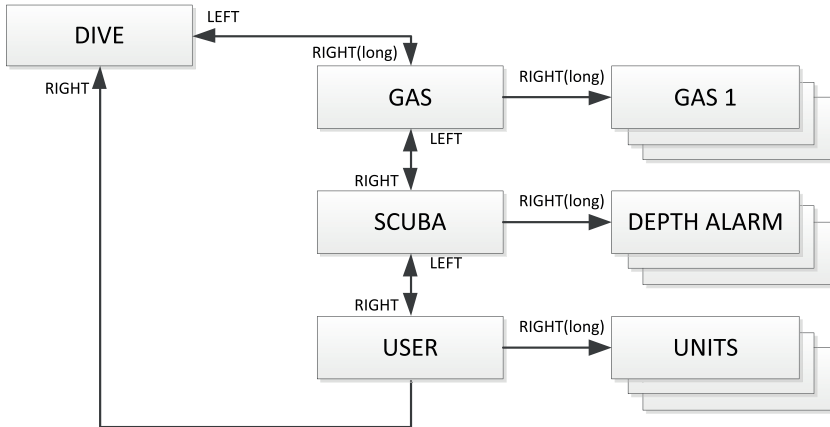

通过潜水显示或LogTRAK可也设置以下：

范围设定；出厂设定

- 深度警报5-100米/20-330尺，开/关；40米/130尺，关。
- 潜水深度警报5-195分，开/关；60分，关。
- 安全停留时间1-5分，3分。
- 最大氧分压1.0 - 1.6bar; OFF;巴；1.4巴。
- 重设混合气氧浓度为空气的时间限制：不重设/1-48小时；不重设。
- 单位系统：公制/英制；没有出厂设定。
- 水种类：开（咸水）/关（淡水）；开（咸水）。
- 注意讯号音响：开/关（LogTRAK：有选择性）；开。
- 重设脱饱和：开/关；没有重设。

从当天时间显示开始，按左或右直至潜水显示出现：



长按右进入潜水显示菜单。
进入后可按左或右滚动菜单。

5.1.1 气体菜单

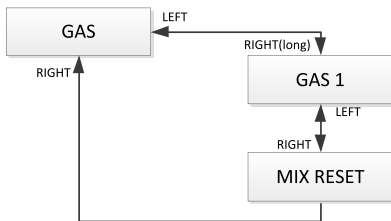

在气体菜单可更改高氧混合设定。

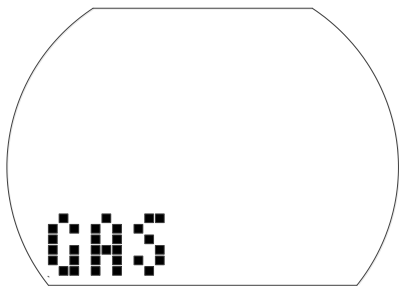

设定气体1

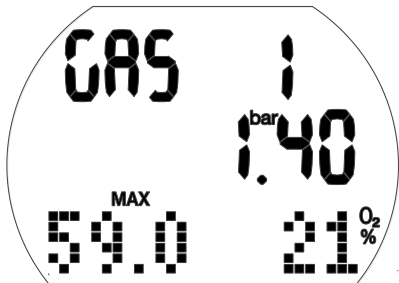

1. 长按右确定想更换气体1含量。
高氧气体数值 (O₂%) 开始闪烁。
2. 按左或右可增加/减低，每次递增1%。
3. 长按右确定含量。
氧分压数值：
4. 按右可增加氧分压数值，每次递增0.05巴。
5. 长按右确定数值。

设定高氧重设时间

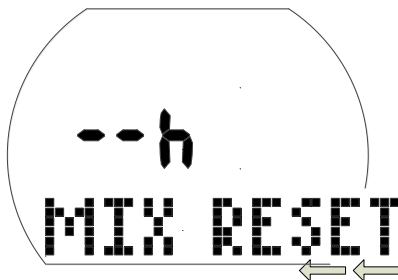

重设氧混合为空气的时间限制

1. 长按右确定想转换重设时间限制。
现时的设定会闪烁。
2. 按左或右更改 (1- 48小时或不重设: "--h")
3. 长按右确定所选数值。

5.1.2 潜水菜单

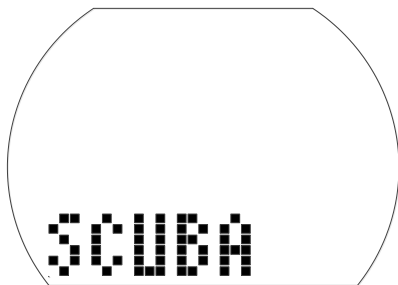
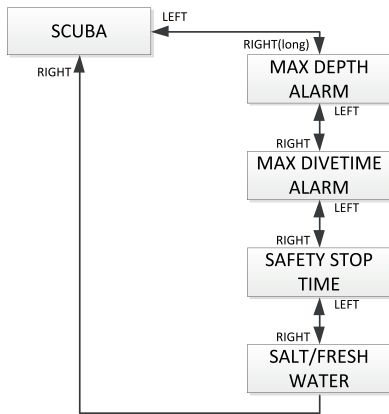

在潜水菜单可以更改不同警报及该潜水的设定。

设定深度警报

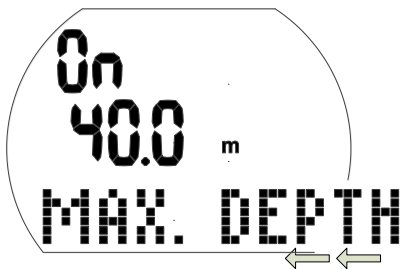

1. 长按右确定想转换警报深度，或启动或关闭。
“On”或“Off”（开/关）会闪烁。“On”代表启动了，“Off”代表关闭了。
2. 按左或右转换为“On”或“Off”（开/关）
3. 长按右确定所选的状况。
深度会闪烁。
4. 按右更改警报深度，每次递增1米/5尺。
5. 长按右确定警报设定。

设定潜水时间警报

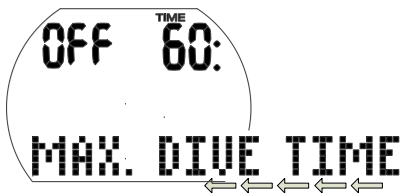

1. 长按右确定想更改潜水时间警报，或转为开/关。
“On”或“Off”（开/关）会闪烁。“On”代表启动了，“Off”代表关闭了。
2. 按左或右转换为“On”或“Off”（开/关）
3. 长按右确定所选的状况。
警报时间会闪烁。
4. 按右更改警报时间，每次递增5分钟。
5. 长按右确定警报设定。

设定安全停留时间

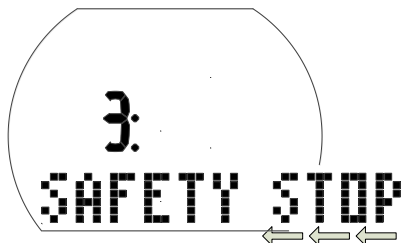

1. 长按右确定想更改安全停留时间。
时间开始闪烁。
2. 按左或右更改时间，每次递增1分钟。
3. 长按右确定所选时间。

选择水种类。



选择水种类

1. 长按右确定想更改选择的水种类。
“On”或“Off”（开/关）会闪烁。
“On”代表咸水，“Off”代表淡水。
2. 按左或右转换“On”（启动咸水）及“Off”（关闭咸水）。
3. 长按右确定水种类。

 注意：水种类对显示的深度有影响。1巴/14.5磅每平方英寸的水压相等于咸水中10米/33尺及淡水10.3米/34尺的深度。

5.1.3 使用者菜单

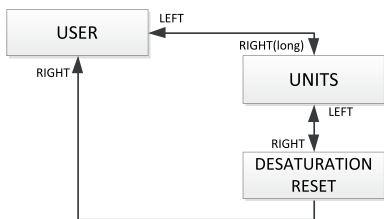

按确定您的选择

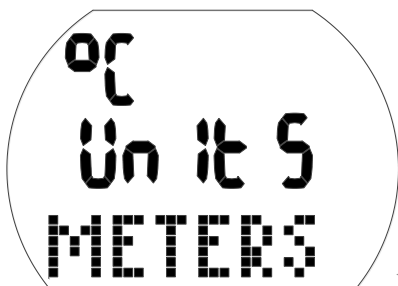

1. 长按右确定想更改单位。
“°C”（摄氏）或“°F”（华氏）会闪烁。
2. 按左或右转换为°C或°F。
3. 长按右确定所选单位。
米或尺开始闪烁。
4. 长按转换米或尺。
5. 长按右确定所选单位。

重设余下饱和

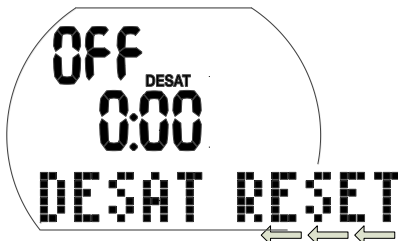

警告

- 重设余下饱和时间后立即潜水，可能引致危险情况，甚至导致死亡或严重伤害。切勿在重设余下饱和时间后48小时内潜水。
- 如果您重设余下饱和后潜水，电脑会把您的减压计算错误，可能导致严重伤害或死亡。只能在知道您不会在未来的48小时内潜水、飞行或去高海拔

的情况下重设余下的饱和。

- 必须有充分理由才可以重设脱饱和，例如将电脑借给别人用，而那人48小时内或以上没有潜水。若电脑本身有余下饱和，如果您重设余下饱和，您必须负起全部责任。

1. 长按右确定想重设显示的饱和。
“On”（开）会闪烁。
2. 按左或右转换为“On”或“Off”（开/关）
3. 长按右确定设定。
若您选择“Off”，“Code”（代码）及“000”会出现。
4. 按左或右设定第一位数字。长按右确定。
5. 重复第4个步骤选择下两位数字。若您输入正确的代码，脱饱和会重设为零（脱饱和关闭）。代码：313。

5.2 手表菜单

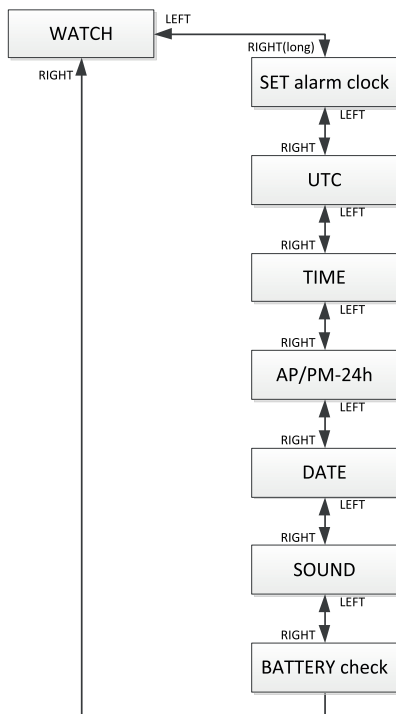

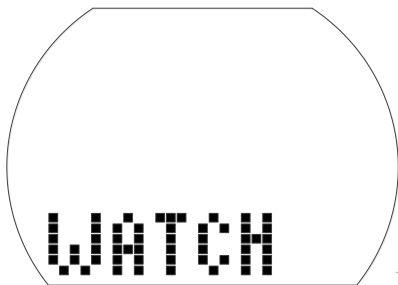

用手表菜单或LogTRAK可设置以下：

设定	范围	出厂设定
闹钟		关
UTC (世界标准时间时区)	-13/+14小时·每次递增：15分钟	
24小时或上午/下午设定		24小时
日期		
静默模式	开、警告、报警、关	开
检查电池状况		

1. 从当天时间显示开始，按左或右直至“WATCH”（手表）出现。
2. 长按右确定想进入手表菜单。
3. 进入后可按左或右滚动菜单。

5.2.1 设定警报钟时间



警报钟音响只能在水面运作。

1. 长按确定想设定警报时间。“On”（启动）或“Off”（关闭）开始闪烁。

2. 按左或右选择“On”或“Off”（开/关）。
3. 长按右确定所选的状况。时针会闪烁。
4. 按左或右设定小时。
5. 长按右确定设定。分针会闪烁。
6. 按左或右设定分钟。
7. 长按右确定设定。

5.2.2 设定“UTC”世界标准时间差值（协调世界时间）

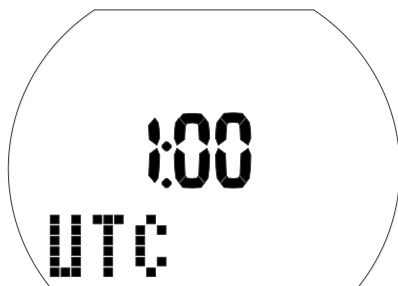

这个设定令您可以很快将手表设定为新时区，而又不会影响实际的时间设定。

1. 长按右确定想更改UTC。时针会闪烁。
2. 按左或右转设定小时（±13/14小时）。
3. 长按右确定设定。分针会闪烁。
4. 按左或右设定分钟，每次递增15分钟。
5. 长按右确定所选的状况。

5.2.3 调整当天时间



在这菜单或用UTC（请看以上）可调整Aladin One配合您所在的时区。

1. 长按右确定想更改当天时间。时针会闪烁。
2. 按左或右设定小时。
3. 长按右确定设定。分针会闪烁。

4. 按左或右设定分钟。
5. 长按右确定设定。

5.2.4 24小时或上午/下午的设定

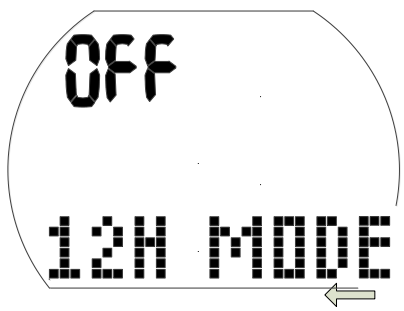

1. 长按右确定想更改设定。
“On” 或 “Off” (开/关) 会闪烁。
 2. 按左或右转换 “On” (上午/下午) “Off” (24小时)。
 3. 长按右确定设定。
- 24小时-上午/下午设定会影响日期的显示 (请看以下)

5.2.5 调整日期

日期：日/月/年 (24小时设定)



日期：日/月/年 (上午/下午设定)



1. 长按右确定想调整日期。
日数 (或月份) 开始闪烁。
2. 按左或右设定日 (或月)。
3. 长按右确定设定。
月份 (或日期) 会闪烁。
4. 按左或右设定日 (或月)。
5. 长按右确定设定。
年份会闪烁。
6. 按左或右设定年份。
7. 长按右确定设定。

5.2.6 音响的开关

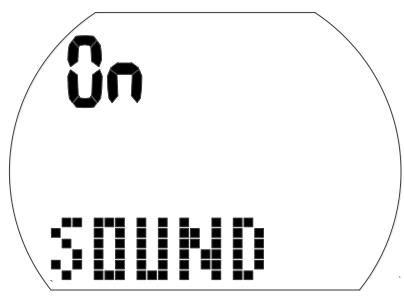

警告

如果将音响关闭，蜂鸣器也会被关闭。您不会有音响警告 (警报及注意短信)！没有音响警告，您可能会遇到导致死亡或严重伤害的危险情况。若将音响关闭，您必须负起全部责任。

1. 长按右确定想更改设定。
“On” (开)、 “Off” (关)、 “Alr” (警报) 或 “Att” (注意) 开始闪烁。
“On” (开) 的设定会启动所有音响，包括按钮的音响。
“Off” (关) 设定是静默模式，没有任何音响，警报钟除外。
“Alr” (警报) 设定会启动警报音响。
“Att” (注意) 设定会启动警报及注意音响。
2. 按左或右转换选择。
3. 长按右确定设定。
若您选择 “Off”， “Code” (代码) 及 “000” 会出现。
4. 按左或右设定第一位数字。长按右确定。
5. 重复第4个步骤选择下两位数字。若您输入正确的代码，音响会关闭。代码：313

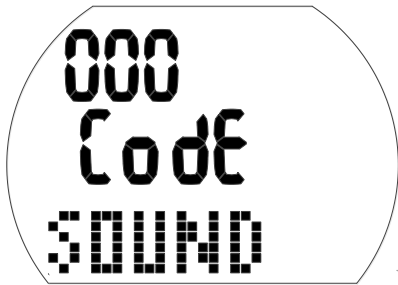

👉 注意：将音响设定为“Off”（关），会同时影响在水面的功能（海拔警报及海拔等级更改）。

5.2.7 检查电池状况



这菜单会显示电池状况。6个零代表新电池。用过的电池的零会较少，如以下：



若想更了解电池状况，参看章节：[系统与操作：检查电池状况](#)

6. 与WINDOWS/MAC电脑及APPS的界面

6.1 介绍SCUBAPRO LOGTRAK

通过LogTRAK软件，Aladin One可以跟使用Windows、Mac的电脑 及Android设备或Apple设备沟通。

为了利用任何这些特点，您需要使用蓝牙令Aladin One与您的电脑沟通。

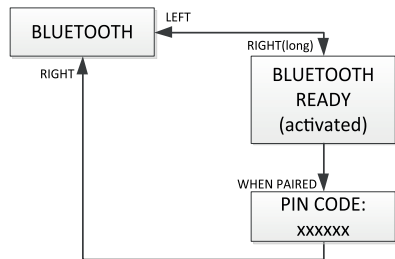

开始沟通:

1. 若您的PC/Mac电脑有蓝牙，启动它。
 - a. 若您的PC/Mac电脑没有蓝牙低能量（BLE），将 适合的软件连接到您的PC/Mac。
2. 在您的PC/Mac电脑发动LogTRAK。
 - a. 选择蓝牙。
 - Extras（额外）> Options（选择）> download（下载）
 - 选择蓝牙。
3. 启动Aladin One。
4. 按右去蓝牙菜单。

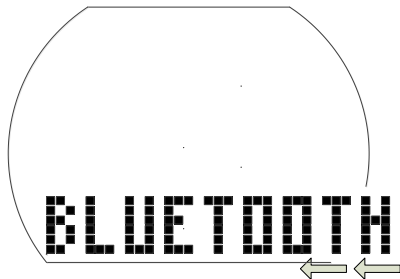

1. 长按右启动蓝牙广告。

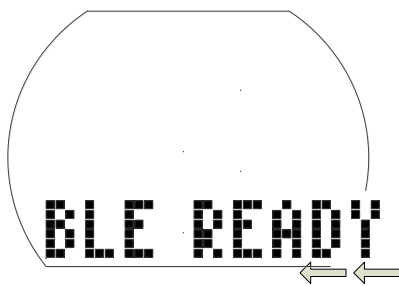

2. 当您的PC/Mac电脑跟Aladin One连接上·Aladin One会提供6位数字的密码。

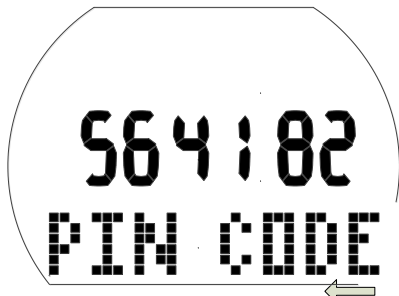

3. 将这密码提供给您的PC/Mac电脑。两个仪器的连接现已准备好。

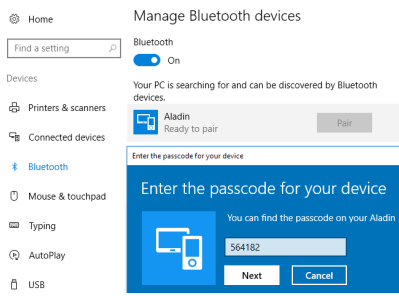

下载潜水记录

在LogTRAK选择Dive (潜水) > Download Dives (下载潜水)可把Aladin One的日志传送到您的PC或Mac电脑。

有三个主要视窗可以看到您的潜水日志某特别的部分：

Profile (潜水图形) 显示该潜水的图形数据。



Details (潜水细节) 有关该潜水的细节。您可以修改·例如装备及气瓶的信息。

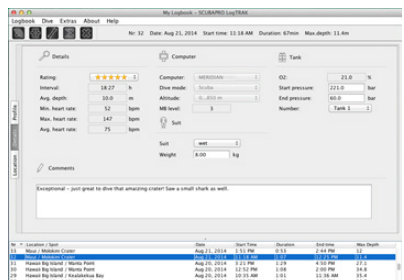

Location (潜水地点) 可以在世界地图显示您潜水的地点。

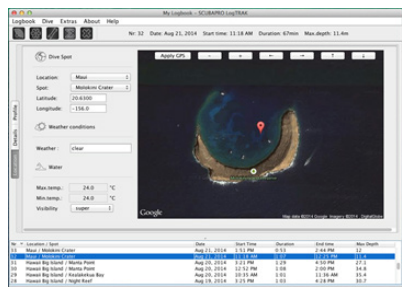

这些视窗的选项卡在主要视窗的左边。

6.2 更改Aladin One的警告/设定及阅读电脑信息

选择Extras (额外) > Read Dive Computer Settings (查阅潜水电脑设定)·您可以启动/取消警告。用Aladin One的菜单时是不可以个别启动或取消。

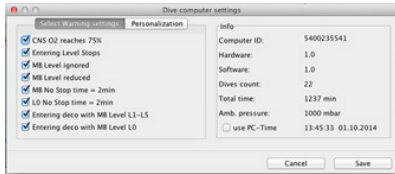

仔细阅读警告及警报章节，有关可在Aladin One修改的选择。

您也可以更改显示的单位，选择公制/英制。选择Extras (额外) > Options (选择) measurement units (测量单位)：



7. ALADIN ONE的护理

7.1 技术信息

操作海拔：

有减压-大约海平线4000米/13300尺
在约4000米 (13000英尺) 海拔高度以上不存在减压：自动仪表模式 (无限制)。

最大操作深度：

120米/394尺，分辨率是0.1米直至99.9米，在深度100米以上是1米。尺的分辨率一定是1尺。准确度在2% ±0.3米/1尺。

减压计算范围：

0.8米至120米/3尺至.394尺

最大的环境压力：

13巴/189磅每平方英寸

时钟：

石英钟、时间、日期、潜水时间最长显示时间是199分钟。

氧浓度：

可在21%与50%之间调整

操作气温：

-10C 至+50C (摄氏)/ 14F至122F (华氏)。

电力供应：

CR2450锂离子电池

电池寿命：

估计是两年或300次潜水，以先到者为限。真实的电池寿命要看每年潜水次数、每次的潜水时间、水温及背光的使用。

7.2 保养

Aladin One的深度准确性应由认可的SCUBAPRO代理商每两年验证一次。除此之外，Aladin One其实不需保养。您只需在每次潜水后用淡水清洗，需要时更换电池。避免Aladin One出现问题，可以依照以下的建议去确保它服务多年也不会有问题：

- 避免让Aladin One跌落或受到震动。
- 不要让Aladin One与强烈、直接的阳光接触
- 不要将Aladin One存放在密封的容器里；经常确保有充足的空气流通。
- 若水接触点有问题，用肥皂水清洁Aladin One及之后彻底抹干。不要在水接触面用硅润滑油！
- 不要用含溶剂的液体清洁Aladin One。
- 每次潜水前检查电池的容量。
- 若电池警告出现了，更换电池。
- 若错误短信出现了，将Aladin One拿去认可的SCUBAPRO代理商。

7.2.1 更换电池

(只用SCUBAPRO原来的电池及附带的O型密封圈)

更换时必须特别小心，以防有水渗入。因更换电池不当而引起的损坏不在保证范围之内。

警告

切勿光着手指去碰电池的金属表面。电池的两极绝不可短路。

警告

- 电池帽泄露可能导致有水渗入而损坏Aladin One，令它没有发出通知便关闭。
- 必须在干及清洁的环境才可打开电池盒。
- 只在更换电池时打开电池盒。



更换电池的程序：

1. 用软毛巾抹干Aladin One。
2. 用硬币或SCUBAPRO万能工具转动电池帽。
3. 拿走电池帽。
4. 小心拆除O型密封圈。不要损坏密封表面。
5. 拆除电池。不要碰接触点。
6. 当您更换电池及弃置旧O型密封圈，一定要插入新的O型密封圈。要确实新的O型密封圈状况完美，及O型密封圈、O型密封圈凹槽及封口表面没有尘埃。如果有需要，用软布清洁零件。把O型密封圈装置在电池帽中的O型圈凹槽里。

警告

如果您发觉有水渗入、损坏或O型密封圈上有其他毛病，切勿继续使用Aladin One潜水。将它拿去认可的SCUBAPRO代理商检查及修理。

警告

7. 只可用SCUBAPRO原来的O型密封圈。这O型密封圈是有特富龙包裹及不需额外润滑。
8. 不要把O型密封圈润滑因为润滑剂会对电池帽引起化学袭击。

警告

9. 装置前，检查电池的极性是正确的。电池装置得不正确会损坏Aladin One。插入的新电池的“+”要向外。更换电池后，Aladin One会进行自动测试（8秒），测试完后会发出短的哔一声。



Alignment circles

警告

10. 电池帽可以用 $\pm 120^\circ$ 的偏距装置。将电池帽紧紧按下及顺时针转动，直至两个圈都排列好。那里有排列圈，是用来确保电池帽的位置正确。如果没排列好已不再旋转，无法确保防水。若没排列好便强逼旋转，电池帽可能会破裂。因更换电池不当而引起的损坏不在保证范围之内。
11. 启动Aladin One去检查。

注意：要正确处置电池，保护环境。

8. 附件

8.1 保证

Aladin One有两年的保证，包括所有手工及功能上的缺陷。只保证从认可SCUBAPRO代理商购买的潜水电脑。在保证期间修理或更换过不会延长原本的保证期。

保证范围不包括因以下情况出现的故障或毛病：

- 过量的磨损。
- 外来的影响，例如运输上的损坏，因撞击而受损坏，天气或其他自然灾害的影响。
- 任何由非制造商认可的人之维修、修理或打开潜水电脑
- 非在水中进行的压力测试；
- 潜水意外；
- 电池帽没有正确安放。

在欧盟市场，这产品的保证受各欧盟成员国国内现行的欧盟法例监管。

所有保证索赔必须附上有日期的购买证明寄到认可的SCUBAPRO代理商。请浏览www.scubapro.com网站，搜索最近您的代理商。



您的SCUBAPRO潜水仪器是用高质量的零件制造的，那些零件可以环保再用。不过，若不依照电器及电子设备的规则适当处理这些零件，可能对环境及人类有害。住在欧盟的顾客，可根据EU指令2012/19/EC，将旧产品交给您邻近的适当收集站，为保护环境及健康作出贡献。有些产品的分销商会及当地政府会提供收集站。切勿将上面有环保再用标志的产品放置在一般的生活垃圾内。

8.2 词汇

AVG:	平均深度，根据潜水的开始或时间重设计算。
CNS O ₂ :	中枢神经氧中毒指数
DESAT:脱饱和：	脱饱和时间。身体需要完全消耗任何潜水时吸入的氮的时间。
Dive time:潜水时间	在深度0.8米/3尺以下消耗的时间。
Gas:气体：	指为ZH-L8 ADT微气泡演算所设定的主要气体。
INT.: 水面停留时间	自上次潜水后已消耗的时间。
Local time:当地时间	在当地的时间。
Max depth:最大深度	潜水时到达的最大深度。
MOD: 最大操作深度	这是氧分压到达允许的最高水平的深度（最大氧分压）。潜水深度超越MOD会令潜水员接触不安全氧分压的水平。
Nitrox:高氧	混合氧及氮的混合气体，氧浓度是22%或以上。在这指南中，空气被视为高氧的一种。
NO FLY:不可飞行	潜水员起码要等候的时间才可以乘搭飞机。
No-stop time:不停留时间	潜水员可以停留在现时的深度，可以直接上升水面而又不需进行减压停留的时间。
O ₂ :氧气	氧气
%O ₂ :氧浓度：	潜水电脑所有计算中所用的氧浓度。
ppO ₂ :氧分压	这是吸入气体中的氧之压力。这是深度与氧浓度的一个功能。氧分压超过1.6巴被视为危险。
ppO ₂ max:最大氧分压	允许的最大氧分压。最大操作深度是由这个及氧浓度决定的。
Press:按	按及释放其中一个按钮。
Press and hold:长按	长按一个按钮1秒钟后释放。
SOS mode:紧急求救模式	没有依照指定进行所需的减压停留的潜水。
Stopwatch:计时器	为潜水中的某个阶段计时。
UTC:世界标准时间	是指旅游时时区的变更。

8.3 索引

活跃背光	10
全静默模式	28, 29
上升速率	14
背光	7, 10
电池	9, 30, 32
按钮	7
时钟设定	28, 10
CNS O ₂	5, 14, 15, 15, 18, 21, 35
日期	29
脱饱和	5, 8
脱饱和重设	23, 24, 27
潜水计划表	20
海拔潜水	19
潜水后飞行	17, 27, 35
日志	10, 10, 14, 16, 17, 22, 31
LogTRAK	10, 12, 24, 28, 30
保养	32
微气泡	8, 14, 16, 18, 20
最大操作深度	11, 12, 14, 20, 35, 25
山湖	19
高氧	11, 25, 35
高氧重设	25
不可潜水警告	17, 20, 23
不可飞行时间	35
氧浓度	32, 35, 11
氧分压	11, 14
电脑界面	30
最大氧分压	14, 11, 12, 24, 35
安全停留计时器	7, 17, 26
紧急求救模式	10, 16, 35
计时器	35
水面停留时间	8, 17, 35
技术信息	32
当天时间	7, 8
时区	35, 28
单位	27
世界标准时间	28, 35
警报钟警告	10
警告时钟	10
警告	12, 31
水接触点	7
水种类	20, 24, 26