



**Aladin One  
(Matrix)  
Bruksanvisning**



**deep down you want the best**

[scubapro.com](http://scubapro.com)

## ALADIN ONE DYKDATOR – DESIGNAD AV DYKINGENJÖRER

Välkommen till SCUBAPRO dykdatorer och tack för att du valde Aladin One. Du är nu i besittning av en utomordentlig partner för dina dyk. Den här bruksanvisningen ger dig enkel tillgång till den allra senaste tekniken från SCUBAPRO samt huvudfunktionerna i Aladin One. Om du vill veta mer om dykutrustning från SCUBAPRO, besök vår hemsida på [www.scubapro.com](http://www.scubapro.com).



### ⚠ VIKTIGT

Vänligen läs igenom och förstå häftet **Read First** som medföljer paketet innan du använder din SCUBAPRO Aladin One.

### ⚠ VARNING!

- Aladin One har en djupklassificering på 120 m/394 ft.
- Om du går djupare än 120 m visas "----" i djupfältet och dekompressionsalgoritmen utför inte korrekta beräkningar.
- Dyk då syrets partialtryck är högre än 1,6 bar (motsvarar ett djup på 67 m/220 ft vid användning av komprimerad luft) är extremt farliga och kan leda till allvarig skada eller dödsfall.

### ⚠ VARNING!

- Aladin One befinner sig i ett djupt viloläge när den levereras, med displayen avstängd. Du måste aktivera Aladin One genom att trycka och hålla ned vänster eller höger knapp innan det första dyket. Aladin One startar inte dykläget eller kan visa fel djupvärden om aktiveringen inte utförs innan du tar med den under vattnet.



Dykinstrumentet Aladin One uppfyller EU-direktivet 2014/30/EU.

**Standard EN 13319: 2000**

Dykinstrumentet Aladin One uppfyller även den Europeiska standarden EN13319: 2000 (EN 13319: 2000 – Manometrar och kombinerade djup- och tidsmätningsevenheter – funktions- och säkerhetskrav, testmetoder).

# INNEHÅLLSTABELL

<b>1. INLEDNING</b> .....	<b>5</b>
1.1 Säkerhetsföreskrifter .....	5
1.2 Snabbreferens till displayens layout .....	5
<b>2. SYSTEM OCH FUNKTION</b> .....	<b>6</b>
2.1 Systembeskrivning .....	6
2.2 Funktion .....	6
2.2.1 Tryckknappar .....	7
2.2.2 Vattenkontakter .....	7
2.2.3 Slå på displayen .....	7
2.2.4 Hur man navigerar i Aladin One på ytan .....	8
2.2.5 Kontrollera tiden för utvädring .....	8
2.2.6 Kontrollera ytintervallet .....	8
2.2.7 Kontrollera batteriets skick .....	9
2.2.8 Aktiv bakgrundsbelysning .....	10
2.2.9 Stänga av displayen .....	10
2.2.10 Larmklocka .....	10
2.3 SOS-läge .....	11
<b>3. DYKA MED DIN ALADIN ONE</b> .....	<b>11</b>
3.1 Termer/symboler .....	11
3.1.1 Allmänna termer/display under direktuppstigningsfas .....	11
3.1.2 Display under dekompressionsfas .....	12
3.1.3 Nitrox-information (O <sub>2</sub> -information) .....	12
3.2 Varningsmeddelanden och larm .....	13
3.2.1 Varningsmeddelanden .....	13
3.2.2 Larm .....	13
3.3 Förberedelse av dyket .....	13
3.3.1 Funktionstest .....	13
3.3.2 Inställning av gasblandning och ppO <sub>2</sub> max .....	13
3.4 Funktioner under dyket. ....	14
3.4.1 Alternativa displayer .....	14
3.4.2 Dyktid .....	14
3.4.3 Aktuellt djup/O <sub>2</sub> %-blandning .....	14
3.4.4 Maxdjup/Temperatur .....	15
3.4.5 Inställt maxdjup har nåtts .....	15
3.4.6 Uppstigningshastighet .....	15
3.4.7 Syrets partialtryck (ppO <sub>2</sub> max)/ Maximalt dykdjup (MOD) .....	16
3.4.8 Syremättnad (CNS O <sub>2</sub> %) .....	16
3.4.9 Dekompressionsinformation .....	18
3.4.10 Dekompressionsvärden .....	18
3.4.11 Total uppstigningstid .....	19
3.4.12 Timer för säkerhetsstopp .....	19
3.5 Funktioner efter dyket .....	20
3.5.1 Dykets slut .....	20
3.5.2 Tid för utvädring, No-fly-tid och No-dive-varning .....	20
3.6 Dykning i bergsjöar .....	21
3.6.1 Altitudklasser .....	21
3.6.2 Otillåten altitud .....	21
3.6.3 Dekompressionsdyk i bergsjöar .....	21

<b>4.</b>	<b>FUNKTIONER PÅ YTAN .....</b>	<b>22</b>
4.1	Dykplanerare .....	22
4.1.1	Planering av ett dyk med direktuppstigning .....	22
4.1.2	Planering av ett dekompressionsdyk .....	23
4.1.3	Lämna dykplaneraren .....	23
4.2	LOGGBOK .....	24
4.2.1	Kartläggning .....	24
4.2.2	Funktion .....	24
4.2.2.1	Sida 1 .....	25
4.2.2.2	Sida 2 .....	25
4.2.2.3	Sida 3 .....	25
4.2.2.4	Statistik (HISTORY) .....	25
<b>5.</b>	<b>INSTÄLLNINGAR .....</b>	<b>26</b>
5.1	Dykmeny .....	26
5.1.1	Gasmeny .....	26
5.1.2	Scuba-meny .....	27
5.1.3	Användarmeny .....	29
5.2	Klockmeny .....	30
5.2.1	Ställa in tiden för larmklockan .....	30
5.2.2	Inställning av UTC-offset (coordinated universal time) .....	31
5.2.3	Justera klockslag .....	31
5.2.4	Välja 24-timmar eller AM/PM-inställning .....	31
5.2.5	Justera datumet .....	31
5.2.6	Slå på och stänga av ljud .....	32
5.2.7	Kontrollera batteriets status .....	32
<b>6.</b>	<b>GRÄNSSNITT MED WINDOWS/MAC OCH APPAR .....</b>	<b>33</b>
6.1	Introduktion till SCUBAPRO LogTRAK .....	33
6.2	Ändra varningar/inställningar för Aladin One och avläsning av datorinformationen .....	34
<b>7.</b>	<b>VÅRD AV DIN ALADIN ONE .....</b>	<b>35</b>
7.1	Teknisk information .....	35
7.2	Underhåll .....	35
7.2.1	Byta ut batteriet .....	35
<b>8.</b>	<b>BILAGA .....</b>	<b>37</b>
8.1	Garanti .....	37
8.2	Ordbok .....	38
8.3	Index .....	39

## 1. INLEDNING

Bruksanvisningen för din Aladin One är indelad i följande huvudkapitel.

1. Inledning
2. System och funktion
3. Dyka med din Aladin One
4. Funktioner på ytan
5. Inställningar
6. Gränssnitt med Windows/Mac och appar
7. Vård av din Aladin One
8. Bilaga (garanti, ordlista, index).

## 1.1 Säkerhetsföreskrifter

Dykdatorer tillhandahåller dykare med data; de tillhandahåller emellertid inte kännedom om hur man tolkar och tillämpar dessa data. Dykdatorer kan inte ersätta sunt förnuft! Du måste därför omsorgsfullt läsa igenom och förstå hela denna bruksanvisning innan du använder din Aladin One.

## 1.2 Snabbreferens till displayens layout

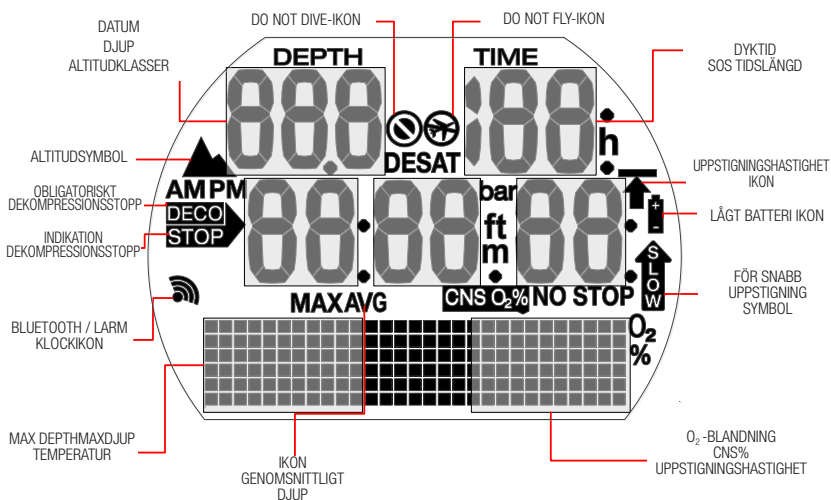

## 2. SYSTEM OCH FUNKTION

### 2.1 Systembeskrivning

Aladin One visar alla viktiga data för dyket och dekompression, samt har ett minnen som lagrar alla dykdata. Denna data kan överföras via Bluetooth och LogTRAK-programvaran till Windows eller Mac PC, Android- eller Apple-enheter.

LogTRAK-programvaran är tillgänglig på SCUBAPRO:s hemsida, såväl som på Android Play Store och iPhone App Store.

### 2.2 Funktion

Funktionsschema

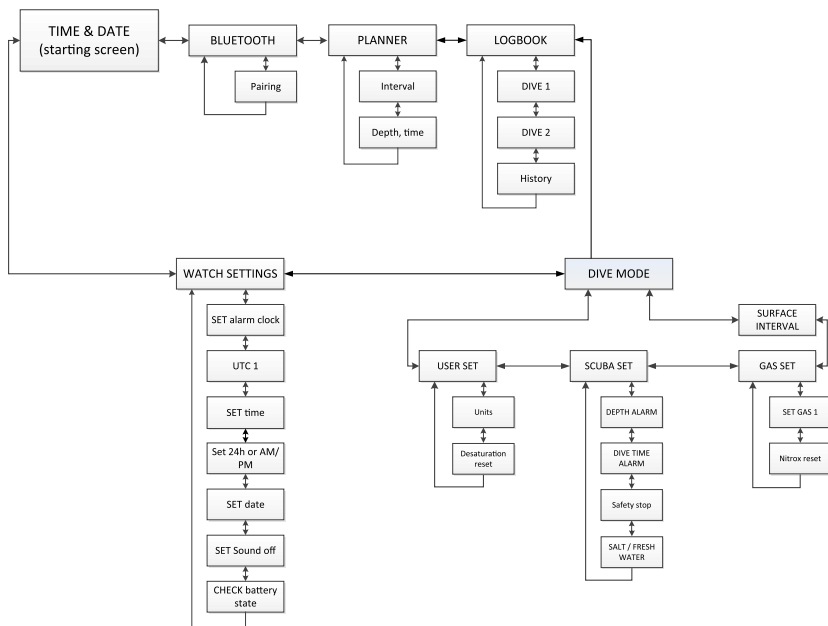

## 2.2.1 Tryckknappar

Funktionerna hos Aladin One kan nås och styras med 2 tryckknappar. Funktioner för dessa tryckknappar är uppdelade i två metoder: "tryck" och "tryck-och-håll" (under 1 sekund) – refereras även till som "långt" tryck i menydiagrammen. Varje metod ger dig åtkomst till olika datorfunktioner.

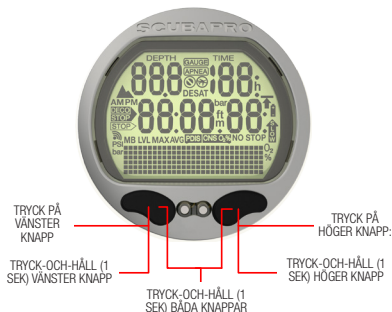

### På ytan:

TRYCK-ÖCH-HÅLL VÄNSTER ELLER HÖGER KNAPP:

- Slår på Aladin One (klockslag visas).
- TRYCK-ÖCH-HÅLL HÖGER KNAPP:
  - Fungerar som ENTER/RETUR-knapp på ett tangentbord.
  - Ger åtkomst till den visade undermenyn.
  - Öppnar den visade inställningen.
  - Bekräftar det visade värdet eller vald inställning.

TRYCK PÅ VÄNSTER ELLER HÖGER KNAPP:

- Låter dig bläddra genom menyer.
- När du tillträdit en undermeny eller en serie med inställningar:
  - Ökar (tryck på höger knapp) eller minskar (tryck på vänster knapp) det angivna värdet eller inställningen.

TRYCK-ÖCH-HÅLL VÄNSTER KNAPP:

- Aktiverar bakgrundsbelysningen på klockslagsdisplayen.
- Lämnar den aktuella funktionen eller menyn till senaste nivå eller inställning.

TRYCK-ÖCH-HÅLL BÅDA KNAPPARNA:

- Lämnar den aktuella funktionen eller menyn och skiftar till att visa klockslag.
- Från displayen av klockslag så slår det av Aladin One.

## SCUBA-läge:

TRYCK PÅ HÖGER KNAPP:

- Tillträder alternerande displayer.

TRYCK-ÖCH-HÅLL VÄNSTER KNAPP:

- Aktiverar/avaktiverar bakgrundsbelysningen.

TRYCK PÅ VÄNSTER KNAPP:

- Aktiverar timer för säkerhetsstopp (på djup < 5m/15ft).

## 2.2.2 Vattenkontakter

Vid nedstigning så aktiverar vattenkontakterna Aladin One automatiskt.

## 2.2.3 Slå på displayen

Alla segment på:

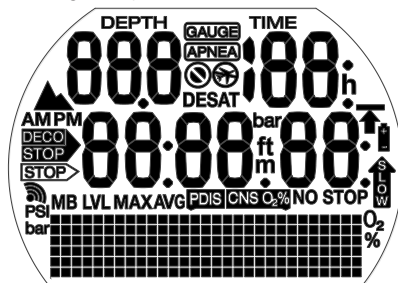

Startdisplay med klockslag:

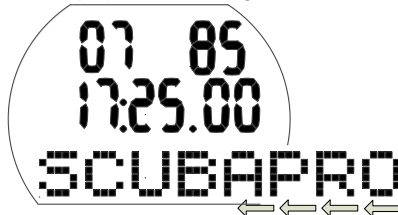

**OBS!** På displayens nedre matrisrad så rullas längre ord fram. I denna bruksanvisning så anges denna typ av rullning av pilar åt vänster längs displayens botten.

Visning av klockslag:

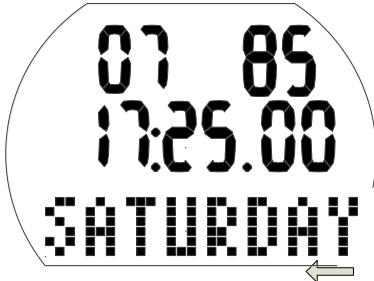



Aladin One slår på:

- Automatiskt vid nedstigning i vatten eller när den känner av en ändring i atmosfäriskt tryck.
- Manuellt, genom att trycka på och hålla in vänster eller höger knapp.

Om man slår på den med vänster knapp, så visas alla segment på displayen under 5 sekunder. Efteråt så visar displayen klockslag, datum och den rullande texten SCUBAPRO, vilken snabbt ersätts av veckodagen. Vi kallar detta för "klockslag"-displayen.

På klockslagsdisplayen, om det förekommer kvarvarande överskott från det senaste dyket eller från en altitudsändring, så kan Aladin One visa "Do not fly"-ikonen, "Do not dive"-ikonen eller en kombination av ikonerna beroende på situationen.

 **OBS!** Deflestanavigeringsbeskrivningar i denna bruksanvisning startar från klockslagsdisplayen. Vid ytan så går Aladin One automatiskt tillbaka till denna display.

 **OBS!** När Aladin One befinner sig i vilostatus så visas ingen information, men det atmosfäriska trycket övervakas fortfarande. Om en ändring i altitudsklass detekteras så slås Aladin One på automatiskt under 3 minute.

 **OBS!** Utan aktiv användning så skiftar displayen på Aladin One automatiskt till klockslagsdisplayen och efter 3 minuter så slås datorm av.

## 2.2.4 Hur man navigerar i Aladin One på ytan

Med början från klockslagsdisplayen så kan du tillträda olika menyer.

### 2.2.5 Kontrollera tiden för utvädring

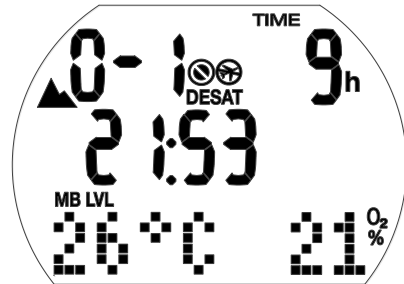

Från klockslagsdisplayen så kan du kontrollera tiden för utvädring\* med ett tryck-och-håll på höger knapp. Tiden för utvädring avgörs av antingen syremättnaden, kvävemättnaden eller regressionen av mikrobubblor, beroende på vilket som kräver längst tid

\*Tid för utvädring visas endast om det förekommer kvarvarande överskott från det senaste dyket eller en altitudsändring.

### **VARNING!**

För beräkning av utvädring och "no-fly"-tid så antas det att du andas luft när du befinner dig på ytan.

### 2.2.6 Kontrollera ytintervallet



Från klockslagsdisplayen så kan du kontrollera ytintervallet med ett tryck-och-håll på höger knapp (vilket tar dig direkt till dykmenyn) och ytterligare ett tryck-och-håll (tar dig till ytintervall).



Ytintervall är den tid som passerat sedan du avslutade det senaste dyket; det visas så länge som det finns kvarvarande överskott.

### 2.2.7 Kontrollera batteriets skick

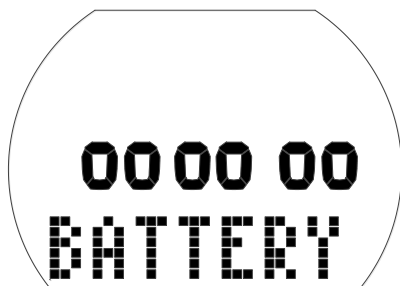

Från klockslagsdisplayen så kan du kontrollera batteriets skick genom att trycka på vänster eller höger knapp för att bläddra till klockmenyn. Med ett tryck-och-håll på höger knapp så tillträder du klockans inställningar, tryck sedan på höger knapp 6x för att bläddra till skärmen för batteriets skick.

Skärmen för batteriets skick visar hur mycket energi som finns kvar i CR2450-batteriet. Ett fräscht batteri anges med 6 nollor.

Även då Aladin One regelbundet övervakar batteriets skick, så kan du kontrollera detta manuellt med ett tryck-och-håll på höger knapp när du befinner dig på denna skärm. Aladin One:s intelligenta algoritmer för batteriet begränsar vissa funktioner i slutet av batteriets livstid. Se tabellen nedan för batteriets skick och motsvarande funktionsbegränsningar.

Indikator i displayen för batteristatus	På andra displayer	Batteristatus	Begränsningar i funktioner
000000		Nytt batteri	inga
_00000		Batteriet är ok att dyka med	inga
__0000		Batteriet är ok att dyka med	inga
___000	Batterisymbol	Svagt batteri, byt till nytt	<b>Bakgrundsbelysning fungerar inte</b>
____00	Blinkande batterisymbol, no-dive-symbol	Batteriet är helt slut, byt till nytt	<b>Summer och bakgrundsbelysning fungerar inte, dykning rekommenderas inte</b>
_____0	Blinkande batterisymbol, no-dive-symbol	Batteriet är helt slut, byt till nytt, Aladin One kan göra en återställning när som helst och förbli avstängd	<b><u>Dykläget tillåts inte, bara klockan är aktiv. Det går inte att ändra inställningar (OFF)</u></b>

 **OBS!** Batterikapaciteten och spänningen i slutet av ett batteris livstid kan variera mellan olika batteritillverkare. I allmänhet försämras drift i låga temperaturer batteriets kapacitet. Därför ska du byta till ett nytt batteri när indikatorn hamnar under 4 nollor innan du dyker igen.



### **WARNING!**

När batteriet når en kritiskt låg nivå så avaktiveras klockfunktionerna (klockans inställningsmeny är avstängd "OFF").

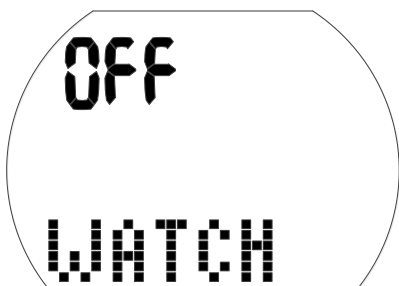

### **WARNING!**

- Om grafen för batteriets skick endast visar 2 nollor, så kommer batterisymbolen att blinka, både på ytan och i dykläge, för att varna dig om en riskfylld situation. I detta läge så kan det hända att batteriet inte har tillräckligt med energi för att avsluta dyket. I dessa fall så stängs ljudlarm och varningsmeddelande av, bakgrundsbelysningen avaktiveras och det finns risk att datorn inte fungerar korrekt. **Låt inte batteriet nå detta skick!**
- Byt alltid ut batteriet när den fasta batterisymbolen visas (3 nollor).

 **OBS!** Loggboksinformation kommer inte att förloras även fast batteriet avlägsnas under en längre tidsperiod.

## 2.2.8 Aktiv bakgrundsbelysning

Displayen på Aladin One kan belysas både över och under vattenytan. Bakgrundsbelysningen kan aktiveras med ett tryck-och-håll på vänster knapp.

Belysningen slås av automatiskt efter 6 sekunder.

 **OBS!** Om man aktiverar bakgrundsbelysningen ofta så kommer batteritiden att minska.

 Aladin One övervakar batterinivån under varje dyk och om den tillgängliga batterinivån faller under varningströskeln, så kommer Aladin One att automatiskt avaktivera bakgrundsbelysningen för att förhindra att datorn stängs av.

## 2.2.9 Stänga av displayen

Från klockslagsdisplayen så kan du stänga av Aladin One genom att trycka på och hålla in båda knapparna samtidigt. På ytan så stängs Aladin One av automatiskt efter 3 minuters inaktivitet.

## 2.2.10 Larmklocka

Larmklockan ljuder endast på ytan. Om larmklockan är aktiverad ("on") så visas larmklocks-/överföringssymbolen på klockslagsdisplayen.



När larmet utlöses så blinkar larmklocks-/överföringssymbolen och en ljudsignal piper under 30 sekunder eller tills det att du trycker på en knapp.

## 2.3 SOS-läge



SOS-läge (spårrtid 24 timmar) och ytintervall från dyket

Om du befinner dig på ett djup grundare än 0.8m/3ft i mer än 3 minuter utan att göra ett fastställt dekompressionsstopp, så går Aladin One automatiskt till SOS-läge efter dyket och stannar där i 24 timmar. Dyket kommer att sparas i loggboken med "SOS".

Tryck på höger knapp för att se "SOS"-symbolen (SOS-läget frigörs efter 24 timmar).

När Aladin One befinner sig i SOS-läge så kan den inte användas för dykning.

**OBS!** Dykning inom 48 timmer efter det att SOS-läget lämnats kommer att ge kortare direktuppstigningstider eller längre dekompressionsstopp.

## ⚠ VARNING!

- Allvarlig skada eller dödsfall kan inträffa om du inte uppsöker omedelbar behandling om något tecken eller symtom på tryckfallssjuka uppstår efter ett dyk.
- **DYK INTE** för att behandla symtom på tryckfallssjuka!
- Att dyka i SOS-läge är extremt riskfyllt och du måste ta fullt ansvar för denna typ av handlande. SCUBAPRO påtar sig inget ansvar.

**OBS!** En dykolycka kan närsomhelst analyseras i loggboken och laddas ned till en PC via Bluetooth och LogTRAK-programvaran.

## 3. DYKA MED DIN ALADIN ONE

### 3.1 Termer/symboler

Informationen på Aladin One:s display skiftar beroende på typ av dyk och dykets fas.

#### 3.1.1 Allmänna termer/display under direktuppstigningsfas

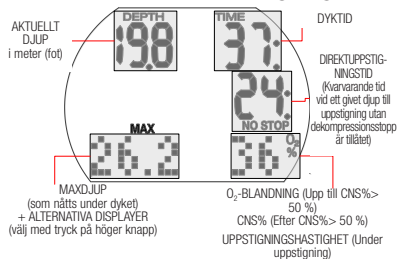

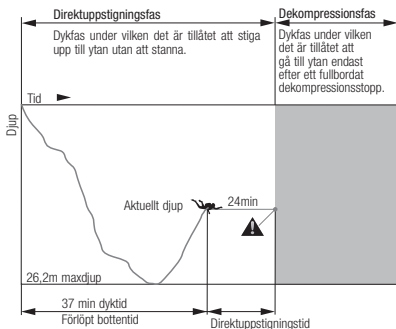

**ppO<sub>2</sub> max** Maximala värdet på syrets partialtryck: Ju högre syrefraktion i blandningen, desto grundare blir dykdjupet där detta värde för syrets partialtryck nås. Djupet där ppO<sub>2</sub> max nås kallas för det Maximala dykdjupet (MOD).

När du anger inställningarna för gasblandningen, så kommer Aladin One att visa gränstillställningarna för ppO<sub>2</sub> och motsvarande MOD. Aladin One varnar dig akustiskt och visuellt när djupet, där ppO<sub>2</sub> når det maximalt tillåtna värdet, nås.

### 3.1.2 Display under dekompressionsfas

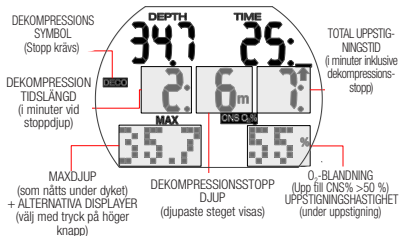

**OBS!** Det förinställda värdet för ppO<sub>2</sub> max är 1,4 bar. Värdet för ppO<sub>2</sub> max kan ställas till mellan 1,0 bar och 1,6 bar i gasinställningarna. CNS O<sub>2</sub>% värde/larm påverkas inte av inställningen för vald ppO<sub>2</sub> max.

**CNS O<sub>2</sub>% syremättnad:** Med den ökande syreprocenthalten så blir syret i vävnaderna, speciellt i det centrala nervsystemet (CNS), mycket viktigt. Om syrets partialtryck stiger över 0,5 bar, så ökar värdet för CNS O<sub>2</sub>; om partialtrycket för syre ligger under 0,5 bar, så minskar värdet för CNS O<sub>2</sub>. Ju närmare 100 % CNS O<sub>2</sub>-värdet ligger, desto närmare befinner sig gränsen där syremättnad kan uppstå.

Under dyket, så är djupet då CNS O<sub>2</sub> når 0,5 bar med olika vanliga blandningar följande:

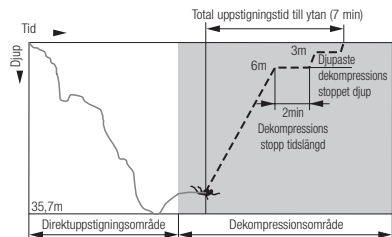

### 3.1.3 Nitrox-information (O<sub>2</sub>-information)

För dyk med komprimerad luft under normal sportdykning, så är kväve den avgörande gasen för beräkning av dekompression. När man dyker med Nitrox så ökar risken för syremättnad med ökningen av syrefraktionen och ökat djup; detta kan begränsa dyktid och maxdjup. Aladin One inkluderar detta i sina beräkningar och visar nödvändig information:

**O<sub>2</sub>%-blandning syrefraktion:** Syrefraktionen i Nitrox-blandningen kan ställas till mellan 21 % (normal komprimerad luft) och 50 % i steg om 1 %. Din valda blandning kommer att ligga till grund för alla beräkningar.

MIX	DJUP i meter	DJUP i fot
21%	13m	43ft
32%	6m	20ft
36%	4m	13ft

**⚠ VARNING!**

Dykning med Nitrox ska endast utföras av erfarna dykare med lämplig utbildning från en internationellt erkänd organisation.

## 3.2 Varningsmeddelanden och larm

Aladin One väcker dykarens uppmärksamhet till vissa situationer och varnar för riskfyllda dyk beteenden. Dessa varningsmeddelanden och larm är visuella och/eller akustiska.

### 3.2.1 Varningsmeddelanden

Varningsmeddelanden kommuniceras visuellt med symboler, bokstäver eller blinkande figurer. Dessutom så hörs 2 korta akustiska sekvenser (med ett 4 sekunder långt intervall) i 2 olika frekvenser under vattnet.

Varningsmeddelanden visas i följande situationer:

- Man har nått det maximala dykdjupet/  $ppO_2$  max.
- Inställt maxdjup har nåtts.
- Syremättnaden når 75 %.
- Direktuppstigningstiden är mindre än 3 minuter.
- Otillåten altitud (ytläge).
- Dekompression påbörjas.
- Halva den inställda dyktiden har nåtts.
- Den inställda dyktiden har nåtts.

### 3.2.2 Larm

Larm ges visuellt med blinkande symboler, bokstäver eller figurer. Dessutom så ljuder en akustisk sekvens så länge som larmet är aktivt.

Ett larm utlöses i följande situationer:

- Syremättnaden når 100%.
- Dekompression ignoreras.
- När man överstiger angiven uppstigningshastighet.
- Altitudlarm.
- Lågt batteri (utan akustiskt larm): batteriikonen visas om batteriet måste bytas ut.

 **OBS!** Akustiska varningsmeddelanden kan stängas av i klockinställningsläget (genom att trycka 5x på höger knapp till ljudskärmen) eller i LogTRAK. Med

LogTRAK så kan ljud stängas av selektivt eller fullständigt.

### VARNING!

Om du stänger av allt ljud så kommer du inte att få akustiska varningar. Utan akustiska varningar så kan du plötsligt finna dig i en riskfylld situation som kan resultera i dödsfall eller allvarliga skador.

### VARNING!

Allvarliga skador eller dödsfall kan resultera om man inte agerar omedelbart på larm från Aladin One.

## 3.3 Förberedelse av dyket

Det är viktigt att kontrollera inställningarna i Aladin One, speciellt före det första dyket. Alla inställningar kan kontrolleras och ändras direkt på Aladin One eller med hjälp av LogTRAK och en PC.

### 3.3.1 Funktionstest

För att testa displayen så slår man på Aladin One med ett tryck-och-håll på vänster knapp. Aktiveras alla element på displayen? Använd inte din Aladin One om displayen inte visar alla element. (När man slår på Aladin One med höger knapp så visas inte testdisplayen).

### VARNING!

Kontrollera alltid batterikapaciteten före varje dyk. Se kapitel: **System och funktion**, avsnitt: **Kontrollera batteriet**.

### 3.3.2 Inställning av gasblandning och $ppO_2$ max

För att ställa in gasblandning så måste Aladin One befinna sig i dykdisplayen (visar klockslag, temperatur och gashalt):

1. Tryck-och-håll höger knapp för att gå till GAS-skärmen, sedan tryck-och-håll höger knapp igen för att gå till meny GAS 1  $O_2$ .

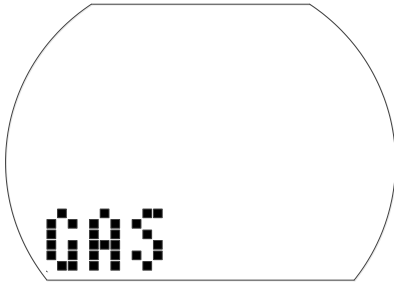

2. Bekräfta att du vill skifta syrefraktionien för gas 1 med ett tryck-och-håll på höger knapp.
3. Genom att trycka på antingen vänster eller höger knapp så kan du ändra syrefraktionien i steg om 1 %. Aladin One kommer att visa den aktuella syrefraktionien, gränsen för maximalt partialtryck (ppO<sub>2</sub> max) och MOD.
4. Bekräfta det valda procenttalet med ett tryck-och-håll på höger knapp.
5. Genom att sedan trycka på vänster eller höger knapp så kan du ändra ppO<sub>2</sub> max för din valda syrefraktion ned till 1,0 bar. Aladin One kommer nu att visa motsvarande MOD för det nya ppO<sub>2</sub> max.
6. Bekräfta din inställning av ppO<sub>2</sub> max med ett tryck-och-håll på höger knapp.

☞ **OBS!** Utan bekräftelse via ett tryck-och-håll på höger knapp så kommer displayen att försvinna efter 3 minuter och dina inmatningar kommer inte att accepteras. Automatisk återställning av O<sub>2</sub>%-blandningen till 21 % kan ställa in till mellan 1 och 48 timmar eller till "no reset" (ingen återställning) (standard).

### ⚠ VARNING!

Innan varje dyk och efter byte av flaska så ska du kontrollera att inställningarna för gasblandningen motsvarar den blandning du använder för tillfället. En felaktig inställning kommer att orsaka att Aladin One felberäknar dyket. Om syrefraktionien är ställd för lågt så kan syreförgiftning uppstå utan förvarning. Om värdet är ställt för högt så kan tryckfallssjuka uppstå. Felaktiga beräkningar förs över till upprepade dyk.

## 3.4 Funktioner under dyket.

### 3.4.1 Alternativa displayer

Genom att trycka på den högra knappen under dyket så kan du bläddra genom de alternativa displayerna (Maxdjup > Temperatur > Klockslag, Temperatur).

Du kan gå tillbaka till den första displayen genom att:

- Bläddra med höger knapp genom displayerna.
- Om du inte gör något så går displayen automatiskt tillbaka till ursprungsdisplayen efter 5 sekunder.

### 3.4.2 Dyktid

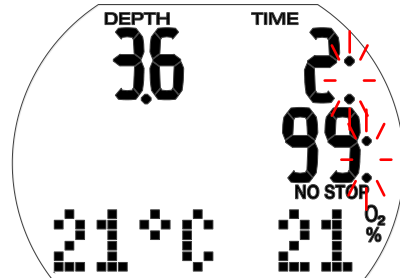

All tid som spenderas djupare än 0,8m/3ft visas som dyktid i minuter. Tiden ovan 0,8m/3ft räknas endast som dyktid om du nedstiger till under 0,8m/3ft inom 5 minuter.

Under tiden som dyktiden löper så blinkar staplarna till höger om figurerna i intervaller på 1 sekund.

Den maximala dyktiden som visas är 199 minuter. Om dyket varar längre än 199 minuter så startar dyktiden om vid 0 minuter.

☞ **OBS!** Halvtidslarm (returlarm): Om halva den inställda dyktiden har passerat så kommer en akustisk signal att ljuda och 📡-symbolen blinkar under 1 minut.

När den inställda dyktiden har löpt ut så ljuder ett akustiskt larm och dyktiden börjar blinka.

### 3.4.3 Aktuellt djup/O<sub>2</sub>%-blandning

Aktuellt djup anges i steg om 10 cm (metrisk inställning) och 1 ft (imperial inställning).

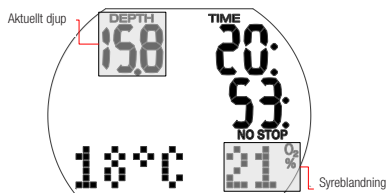

Vid ett djup mindre än 0,8 m/3 ft visar displayen " --- ".

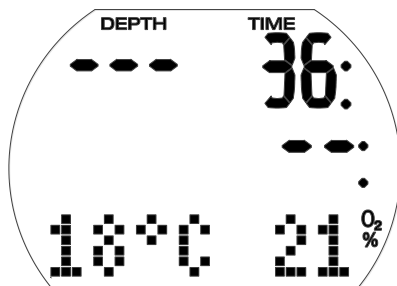

### 3.4.4 Maxdjup/Temperatur

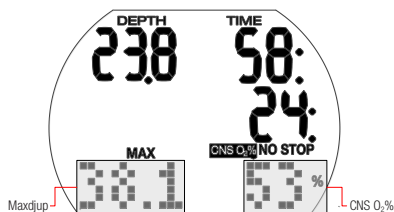

Maxdjup visas endast om det överstiger det nuvarande djupet med 1m/3ft (maxidikatorfunktion). Utan maxdjup så visar Aladin One temperatur.

O<sub>2</sub>%-blandningen visas så länge som CNS O<sub>2</sub>% understiger 50 %. Över 50 % så visas CNS O<sub>2</sub>%.

### 3.4.5 Inställt maxdjup har nåtts

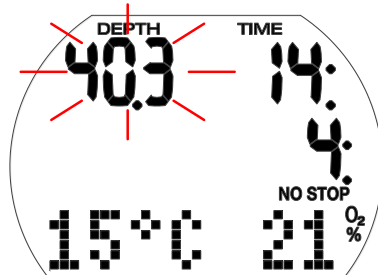

#### ⚠ VARNING!

Om det inställda maxdjupet har nåtts (standard 40m/130ft) och djuplarmet är aktiverat, så kommer larmet att ljuda och djupdisplayen blinkar. Stig upp tills det att djupet slutar blinka.

### 3.4.6 Upptagningshastighet

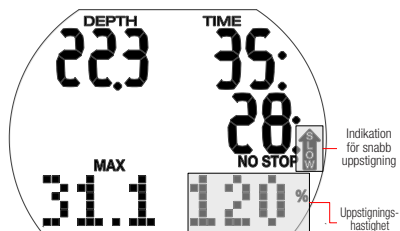

Optimal uppstigningshastighet varierar beroende på djup mellan 7 och 20m/min (23 och 67ft/min). Den visas som ett procenttal av den variabla referensuppstigningshastigheten. Om uppstigningshastigheten är högre än 100 % av det inställda värdet så visas den vertikala svarta pilen med "SLOW". Om uppstigningshastigheten överstiger 140 % så startar pilen att blinka.

Aladin One avger ett akustiskt larm om uppstigningshastigheten överstiger 110 %. Larmets intensitet ökar i direkt förhållande till hur mycket den fastställda uppstigningshastigheten överskrids.

## ⚠️ VARNING!

Den fastställda uppstigningshastigheten måste alltid följas! Att överstiga den fastställda uppstigningshastigheten kan leda till mikrobubblor i artärerna, vilket kan leda till allvarliga skador eller dödsfall pga. tryckfallssjuka

- Om en olämpligt snabb uppstigning sker så kan Aladin One kräva ett dekompresionsstopp, även inom tiden för direktuppstigning, pga. risken för att mikrobubblor formas.
- Dekompresionsstoppets längd för att förebygga mikrobubblor kan öka drastiskt om uppstigningshastigheten överskrider
- En långsam uppstigning från djup kan leda till förhöjt överskott i vävnader samt att både dekompresionsstoppet och den totala uppstigningshastigheten förlängs. Vid mindre djup så kan en långsam uppstigningshastighet förkorta dekompresionsstoppet.
- Visning av uppstigningshastighet prioriteras före "CNS O<sub>2</sub>".

För höga uppstigningshastigheter under längre perioder sparas i loggboken. Följande uppstigningshastigheter motsvarar 100 %-värdet i Aladin One.

DJUP		UPP-HASTIGHET	
m	ft	m/min	ft/min
0	0	7	23
6	20	8	26
12	40	9	29
18	60	10	33
23	75	11	36
27	88	13	43
31	101	15	49
35	115	17	56
39	128	18	59
44	144	19	62
50	164	20	66

### 3.4.7 Syrets partialtryck (ppO<sub>2</sub> max)/ Maximalt dykdjup (MOD)

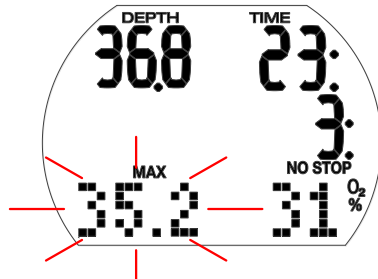

Syrets maximala partialtryck (ppO<sub>2</sub> max), med ett standardvärde på 1,4 bar, avgör det maximala dykdjupet (MOD). Att dyka djupare än MOD utsätter dig för partialtryck av syre som överstiger den högsta inställda nivån.

ppO<sub>2</sub> max, och följaktligen MOD, kan minskas manuellt när man ställer in gasen. Se kapitel: **Inställningar**, avsnitt: Gasmeny.

## ⚠️ VARNING!

MOD är en funktion av ppO<sub>2</sub> max och den använda blandningen. Om man når och överstiger MOD under dyket så avger Aladin One en akustisk varning och MOD visas (blinkar) i det nedre vänstra hörnet. Om detta sker så ska du stiga till ett mindre djup än det MOD som visas för att minska risken för syreförgiftning.

## ⚠️ VARNING!

MOD får inte överskridas. Att ignorera varningen kan leda till syreförgiftning.

### 3.4.8 Syremättnad (CNS O<sub>2</sub>%)

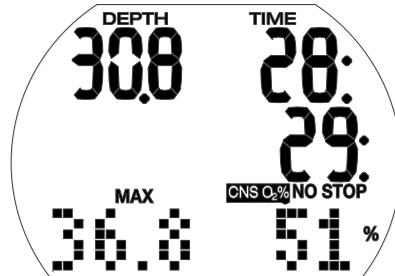



Aladin One beräknar syremättningen baserat på djup, tid och gasblandning, samt visar detta i det nedre högra hörnet när värdet överstiger 50 %. Mättnaden anges i steg om 1 % av det maximalt tolererade värdet (CNS O<sub>2</sub>-klocka).

Symbolen "CNS O<sub>2</sub>" visas tillsammans med procenttalet.

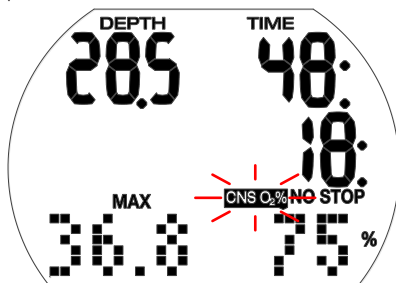

### ⚠ VARNING!

En akustisk varningssignal ljuder om syremättningen når 75 %. Symbolen "CNS O<sub>2</sub>" blinkar.

Stig till ett mindre djup för att minska syrebelastningen och avväg att avsluta dyket.

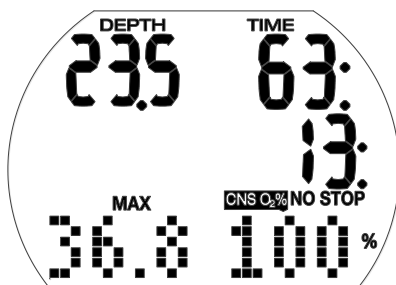

## ⚠️ VARNING!

När syremättnaden når 100 % så ljuder ett akustiskt larm var 4:e sekund. "CNS O<sub>2</sub>" och procenttalet blinkar för att påvisa faran med syremättnad! Starta proceduren för att avsluta dyket.

👉 OBS!

- Under en uppstigning, om CNS O<sub>2</sub>-värdet inte ökar (pga. syrets partialtryck är lägre), så stängs den akustiska varningen av.
- Under en uppstigning så visar displayen uppstigningshastigheten istället för syremättnad. Om uppstigningen stoppas så visar displayen CNS-värdet igen.
- Aladin One visar CNS O<sub>2</sub>-värden som överstiger 199 % som 199 %.
- Aladin One visar CNS O<sub>2</sub>-värden över 50 %.

### 3.4.9 Dekompressionsinformation

NO STOP och direktuppstigningstiden (i minuter) visas om inga dekompressionsstopp krävs.

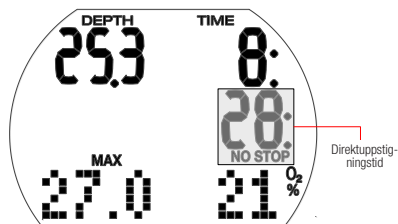

👉 OBS!

- En direktuppstigningstid på "99:" betyder att den kvarvarande tiden är 99 minuter eller mer.
- Direktuppstigningstiden påverkas av vattentemperaturen.

## ⚠️ VARNING!

Om direktuppstigningstiden faller under 3 minuter så aktiveras en akustisk varningssignal och direktuppstigningsvärdet börjar blinka. Om direktuppstigningstiden är mindre än 1 minut så visas det blinkande värdet "0". För att förebygga tryckfallssjuka så ska man stiga upp långsamt tills det att direktuppstigningstiden är 5 minuter eller mer.

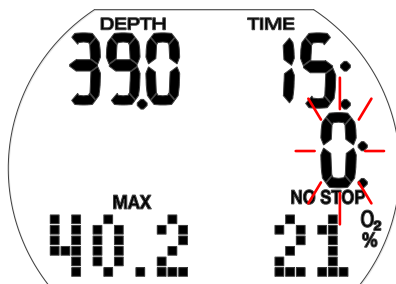

## ⚠️ VARNING!

Dekompressionsdykning kräver avancerad utbildning från en erkänd organisation. Försök inte att utföra dekompressionsdykning utan lämplig utbildning från en erkänd organisation.

### 3.4.10 Dekompressionsvärden

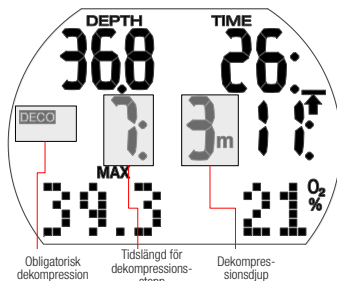

När man påbörjar dekompressionsfasen så försvinner "NO STOP" och "DECO" visas, samt uppmärksamhetssignalen ljuder. "STOP"-pilen visas bredvid "DECO"-symbolen när dykaren befinner sig inom dekompressionsområdet (1,5m / 5ft under stoppet).

Det djupaste dekompressionssteget i meter/ fot visas och dekompressionsstoppets längd för steget visas i minuter. Displayen "7: 3m" betyder att man måste genomföra ett 7 minuters dekompressionsstopp på ett djup av 3m/10ft.

När man genomfört ett dekompressionsstopp så kommer nästa (grundare) dekompressionsstopp att visas. När alla dekompressionsstopp har genomförts så slocknar "DECO STOP"-symbolen och "NO STOP"-symbolen visas igen tillsammans med direktuppstigningstiden.

Dekompressionsstopp med ett djup under 27m/90ft visas som "-- : --".

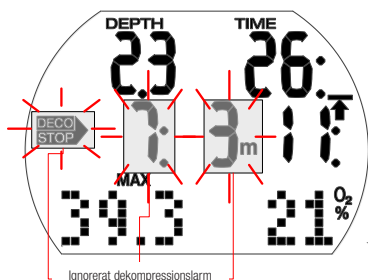

### ⚠ VARNING!

Dekompressionslarmet aktiveras om dekompressionsstoppet ignoreras "DECO STOP"-pilen, dekompressionsstoppets längd och djup börjar blinka och ett akustiskt larm ljuder. På grund av uppkomsten av mikrobubblor, så kan dekompression öka drastiskt om ett dekompressionsstopp ignoreras. Gå omedelbart ned till dekompressionsstoppets fastställda djup!

När man når ytan under dekompressionslarmet så kommer "DECO STOP"-pilen, dekompressionsstoppets längd och djup att fortsätta blinka för att markera risken för tryckfallssjuka. SOS-läge aktiveras 3 minuter efter dyket om ingen korrigerande åtgärd vidtas. Om dekompressionslarmets totala (sammanlagda) längd överstiger 1 minut så sparas detta i loggboken.

#### 3.4.11 Total uppstigningstid

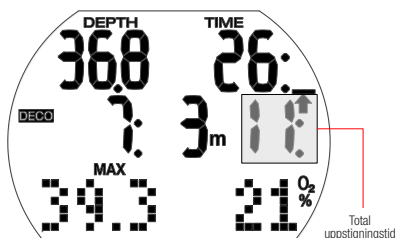

Så snart som ett dekompressionsstopp är nödvändigt så visar Aladin One den totala uppstigningstiden. Detta inkluderar uppstigningstiden från aktuellt djup till ytan och alla obligatoriska dekompressionsstopp.

☞ OBS! Den totala uppstigningstiden beräknas baserat på den fastställda uppstigningshastigheten. Total uppstigningstid kan ändras om uppstigningshastigheten inte är ideal (100 %). Uppstigningstid som överstiger 99 minuter visas som "--".

### ⚠ VARNING!

Under alla dyk med Aladin One så ska du utföra ett säkerhetsstopp på minst 3 minuter på ett djup av 5m/15ft.

#### 3.4.12 Timer för säkerhetsstopp

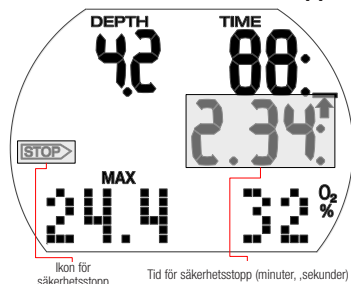

Säkerhetsstoppstimmern visar den tid som en dykare bör spendera vid ett säkerhetsstopp vid slutet av dyket. Timern startar automatiskt när djupet understiger 5m/15ft och räknar ned från 3 minuter (standard) till noll. Den kan startas om manuellt valfritt antal gånger. Timerns tid kan ställas till mellan 1 och 5 minuter.

Säkerhetsstoppstimmern kommer att aktiveras under följande förhållanden: djup <5m/15ft; direktuppstigningstid 99 min; stopptid har valts (1-5 min) i menyn scuba-läge.

Du kan aktivera säkerhetsstoppstimmern genom att trycka på vänster knapp. Timern börjar räkna ned. Om du trycker igen så startar timern om från början.

Säkerhetsstoppstimmern kommer att slå av automatiskt om djupet överstiger 6,5m/21ft eller om direktuppstigningsfasen understiger 99 minuter.

## 3.5 Funktioner efter dyket

### 3.5.1 Dykets slut

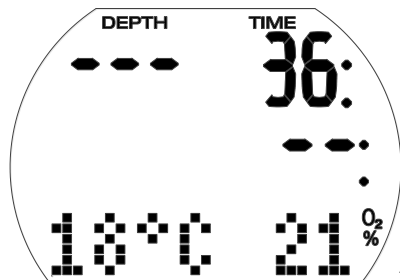

När man har nått ytan (<0,8m/3ft) så stannar Aladin One kvar i dykläge under 5 minuter. Fördröjningen tillåter en kort ytintervall för att orientera sig.

Efter 5 minuter så avslutas dyket och det sparas i loggboken. Tid för utvädring, No-fly-tid och No-dive-varning (om tillämbart), aktuell altitudklass och otillåten altitudklass visas under 3 minuter, då datorn stängs av.

### ! VARNING!

För beräkning av utvädring och "no-fly"-tid så antas det att du andas luft när du befinner dig på ytan.

### 3.5.2 Tid för utvädring, No-fly-tid och No-dive-varning

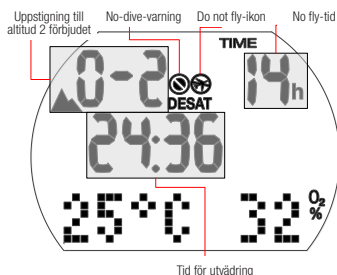

5 minuter efter ett dyk så visar Aladin One tid för utvädring, no-fly-tid, no-dive-varning (om tillämbart), aktuell altitudklass och otillåten altitudklass - se kapitel: **Dyka med din Aladin One**, avsnitt: **Otillåten altitud**.

No-fly-tid är hur lång tid i timmar som bör passera innan du flyger. Det visas tills det att värdet är nere på 0 timmar.

### ! VARNING!

Flygning när Aladin One visar "do not fly"-ikonerna kan leda till allvarliga skador eller dödsfall från tryckfallssjuka.

### ! VARNING!

Om "no-dive"-varningen visas under ytintervallet så ska du inte genomföra ytterligare ett dyk.

För att kontrollera förlöpt ytintervall och syremättnad, tryck-och-håll höger knapp.

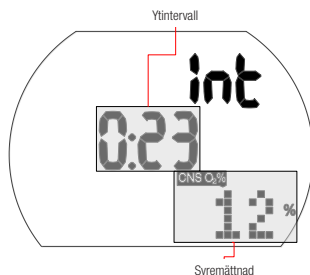

Tiden för utvädring avgörs av antingen syremättnaden, kvävemättnaden eller regressionen av mikrobubblor, beroende på vilket som kräver längst tid

### No-dive-varning

Om Aladin One känner av en situation med ökad risk (pga. potentiell ansamling av mikrobubblor från tidigare dyk eller en CNS O<sub>2</sub>-nivå över 40 %) visas symbolen NO DIVE (dyk inte) på displayen.

Tiden för No-dive-varningen är synlig i dykplanerarens meny. Aladin One rekommenderar denna som ett minsta ytintervall för att minska mängden mikrobubblor och/eller för att sänka CNS O<sub>2</sub>-nivån under 40 %.

☞ **OBS!** Du ska inte utföra ett dyk så länge som no dive-varningen visas på datorns skärm. Om varningen utlöstes pga. ansamling av mikrobubblor (och inte CNS O<sub>2</sub> över 40 %) och du trots detta utför ett dyk, så får du kortare direktuppstigningstider eller längre dekompressionsstopp. Dessutom så kan tiden för no dive-varningen efter dyket öka betydligt.

## 3.6 Dykning i bergssjöar

### 3.6.1 Altitudklasser

Aladin One mäter det atmosfäriska trycket var 60:e sekund, även när displayen är avstängd. Om dator detekterar en tillräckligt stor skillnad i altitud, så slås den på automatiskt och anger de nya altitudklasserna (1-4) och tiden för utvädring. Tiden för utvädring som anges i denna stund refererar till den anpassade tiden vid denna altitud. Om dyket påbörjas inom denna anpassade tid, så kommer

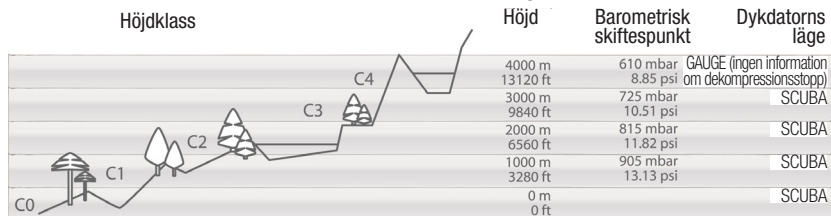

Aladin One att behandla det som ett repeterat dyk, eftersom kroppen fortfarande eliminerar gaser.

Altitud är indelad i 5 klasser, vilka påverkas av det barometriska trycket. Det är därför som de angivna altitudklasserna överlappar varandra. Om man når en bergssjö så anges altitudklassen på ytan (visning av klockslag), i loggboken och i dykplaneraren med en stiliserad bergssikon och den aktuella altitudklassen. Altituden från havsnivå till ca 1 000m/3 280ft anges inte. I följande diagram kan du se den ungefärliga fördelningen av altitudklasserna:

### 3.6.2 Otillåten altitud



Det är inte tillåtet att överstiga altitudklasserna 3 och 4. Maximalt tillåten altitud: 2 650m/8 694ft

#### ! VARNING!

På ytan så visar Aladin One den altitudklass du inte får överstiga med blinkande altitudklassnummer. Förbjuden uppstigning visas tillsammans med den aktuella altitudklassen.

Exempel:



Du befinner dig på 1 200m/3 937ft (altitudklass 1) och du får endast stiga till klass 2 (2 650m/8 694ft). Du får inte stiga till altitudklass 3 eller 4.

#### ! VARNING!

Om en stigning till en otillåten altitud detekteras så kommer ett akustiskt larm att ljuda under 1 minut. Ta dig ned till en lägre altitud.

### 3.6.3 Dekompresionsdyk i bergssjöar

För att kunna försäkra optimal dekompresion även på höga höjder har dekompresionssteget vid 3m/10ft delats upp i ett 4m/13ft steg och ett 2m/7ft steg i altitudklasserna 1, 2 och 3. De föreskrivna djupen för dekompresionsstopp befinner sig i sekvensen (2m/7ft, 4m/13ft, 6m/20ft, 9m/30ft...).

Om det atmosfäriska trycket understiger 620mbar/8,99psi (höjd över 4 100 möh) så beräknas eller visas inga dekompresionsdata (automatiskt gauge-läge). Dykplaneraren är heller inte tillgänglig.

## 4. FUNKTIONER PÅ YTAN

### 4.1 Dykplanerare

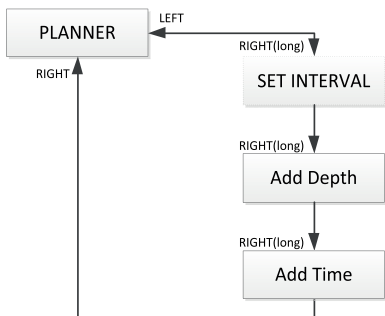

Aladin One har en dykplanerare som tillåter planering av dyk med direktuppstigning och med dekompensation. Följande element inkluderas som bas för dykplanering:

- Vald syrefraktion och MOD.
- Vald vattentyp.
- Vattentemperaturen för det senaste dyket.
- Altitudklass (om något).
- Överskottets status när dykplaneraren väljs.
- Förutsättning: en dykare under normal ansträngning och följande den föreskrivna uppstigningshastigheten.

#### 4.1.1 Planering av ett dyk med direktuppstigning

För att välja dykplaneraren så måste Aladin One starta från klockslagsdisplayen.

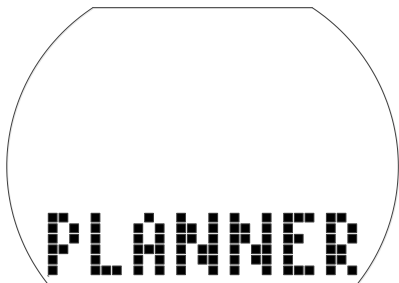

- Tryck på vänster eller höger knapp tills det att dykplaneraren visas. Gå till dykplaneraren med ett tryck-och-håll på höger knapp.
- Inmatningsfönstret för tidsintervallet visas om det fortfarande förekommer

kvarvarande kväve (DESAT) innan val av dykplaneraren. Detta ytintervall, med en tidsram mellan just nu och tiden för det planerade dyket, kan ändras i steg om 15 minuter genom att trycka på vänster eller höger knapp.

- Aladin One visar värdet för CNS O<sub>2</sub>% och altitudområdet från vilket du inte kan göra en uppstigning vid slutet av det valda ytintervallet.



- Om no-dive-varningen\* och dess längd har visats, Aladin One föreslår denna tid – avrundad uppåt till nästa 15 minuter – som ytintervall. Om den föreslagna intervallen avkortas så visas no-dive-varningen\*.



- Bekräfta det visade intervallet (om tillämpligt) med ett tryck-och-håll på höger knapp.  
Om inget kvarvarande kväve förekommer så tar det ursprungliga tryck-och-håll dig från PLANNER-skärmen direkt till planering av djup/direktuppstigning:
- Ett tryck på vänster eller höger knapp väljer djup och direktuppstigningstid för detta djup.
- Djup större än MOD för den valda gasen (O<sub>2</sub> mix) visas inte.

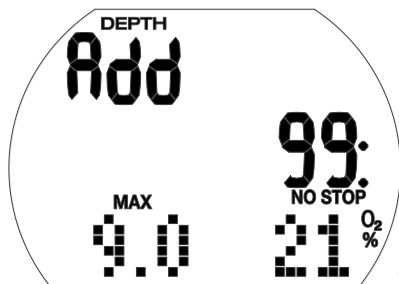

☞ **OBS!** No-dive-varningen och dess tidslängd visas om Aladin One detekterar en ökad risk pga. ansamling av mikrobubblor.

\* För mer information och säkerhetsöverväganden gällande no-dive-varningen, se kapitel: **Dyka med din Aladin One**, avsnitt: **Tid för utvädring, No-fly-tid och No-dive-varning.**

#### 4.1.2 Planering av ett dekompressionsdyk

1. Aktivera dykplaneraren.
2. Ställ in önskat djup genom att trycka på vänster eller höger knapp och bekräfta sedan med ett tryck-och-håll på höger knapp. Aladin One visar bottentiden (direktuppstigningstid + 1 minut) samt passande dekompressionsinformation eller data för respektive nivåstopp.
3. "Add" (lägg till) ber dig ställa in bottentiden. Detta görs genom att trycka på vänster eller höger knapp. Aladin One beräknar dekompressionsinformationen för den inställda bottentiden.

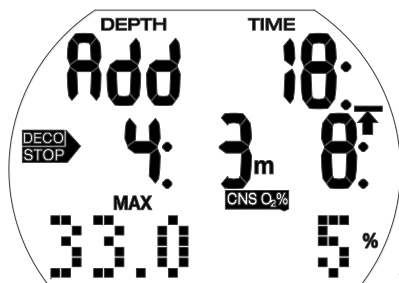

CNS O<sub>2</sub>%-värden över 199 % kommer att visas som 199 %.

Uppstigningstid som överstiger 99 minuter visas som "--".

Dekompressionsstopp djupare än 27m/90ft visas som "--:--".

CNS O<sub>2</sub> vid eller över 75 %: CNS O<sub>2</sub>%-symbolen börjar blinka.

CNS O<sub>2</sub> vid eller över 100%: CNS O<sub>2</sub>%-symbol och CNS O<sub>2</sub>%-värde blinkar.

#### 4.1.3 Lämna dykplaneraren

Du kan lämna dykplaneraren via ett tryck-och-håll på höger knapp i tidsfältet. Detta sker även efter 3 minuter utan aktivitet.

## 4.2 LOGGBOK

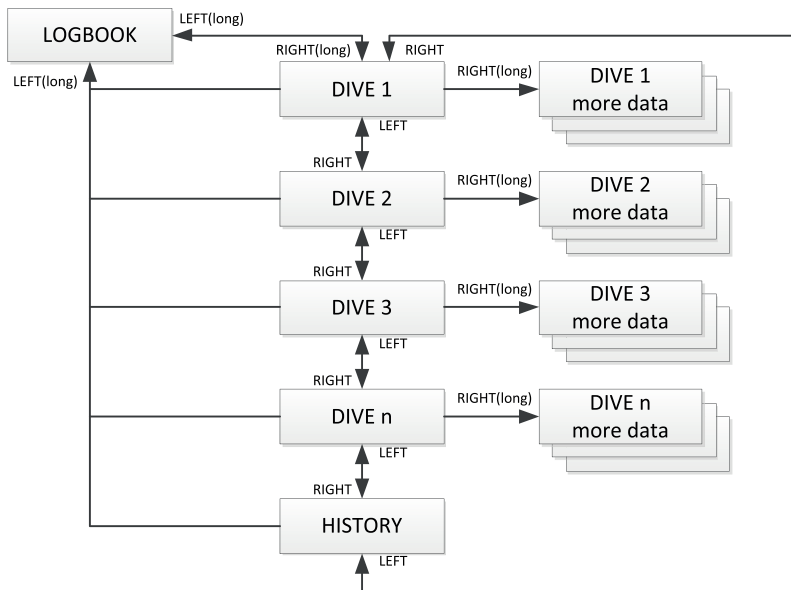

### 4.2.1 Kartläggning

Ett dyk sparas in loggboken om dyktiden överstiger 2 minuter. Aladin One sparar profilerna för ca 25 timmars dykning.

Denna information kan föras över till en PC via Bluetooth och LogTRAK. Alla dyk i minnet kan visas direkt på dykdatorn.

### 4.2.2 Funktion

Från klockslagsdisplayen så kan du välja loggboken genom att trycka på vänster eller höger knapp tills det att följande loggboksmeny visas:

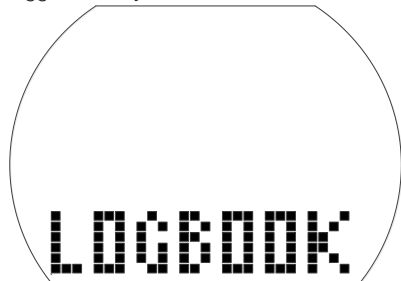

- Med ett tryck-och-håll på höger knapp tillträder du loggboken.

- Genom att trycka på vänster eller höger knapp så kan du bläddra genom de olika loggade dyken, vilka är numrerade 1, 2, 3, etc., med det senaste dyket visas som dyk nr 1.
- Primär information från varje dyk (maxdjup, dyktid, datum) visas på loggens första sida. Mer information om dyket visas på sidan 2 och 3.
- Från sidan 1 så kan man gå till sidan 2 genom ett tryck-och-håll på höger knapp.
- Från sidan 2 så kan man gå till sidan 3 genom ett tryck på höger knapp.
- Tryck på höger knapp igen för att gå tillbaka till sidan 1.



#### 4.2.2.1 Sida 1

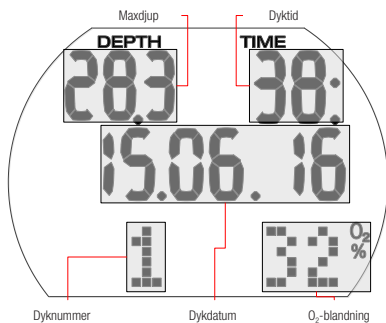

DESAT Tid för utvädring återställdes innan dyket (i USER-meny) (sida 1, 2).  
Batteriets kvalitetsfaktor har varit 3 staplar eller mindre under dyket (sida 1, 2, 3).  
AVG Genomsnittligt djup (gauge-läge) (sida 3).  
No-dive-varning efter dyket (sida 1).

\*Larm under dyket.

Ett tryck på höger knapp tar dig tillbaka till listan med dyk (första nivåns skärm i loggboken). Härifrån så kan du avancera till nästa dyk du vill se genom att trycka på höger knapp och sedan ett tryck-och-håll på vänster knapp för att hämta mer information och dyket, etc.

#### 4.2.2.2 Sida 2

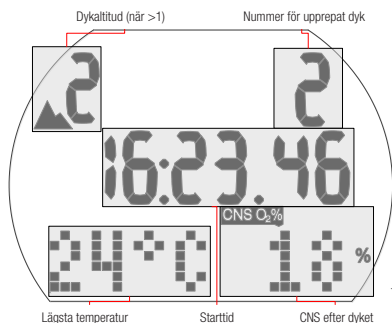

#### 4.2.2.4 Statistik (HISTORY)

Historiksidan ligger emellan den sista och de första loggen i Round Robin listan med dyk.

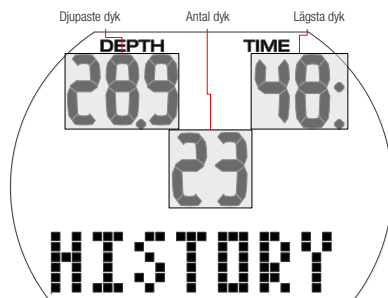

#### 4.2.2.3 Sida 3

Om ett dyk påbörjas inom anpassningstiden (efter altitudskifte), så visas anpassningstiden istället för ytintervall.

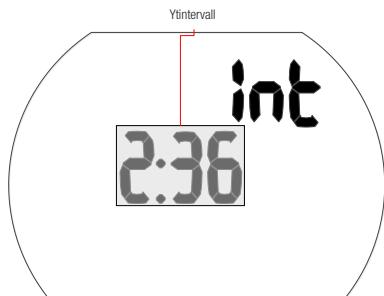

Vidare möjlig information om dyket:

För snabb uppstigning\* (sida 1).

**STOP DECO** Ignorerat

dekompressionsstopp\* (sida 1).

Dykning i SOS-läge (gauge-läge) (sida 3).

Altitudklass (sida 2).

#### Lämna loggboken

Du kan lämna loggboken med ett tryck-och-håll på vänster knapp. Loggboken stängs även automatiskt efter 3 minuter utan aktivitet.

## 5. INSTÄLLNINGAR

### 5.1 Dykmeny

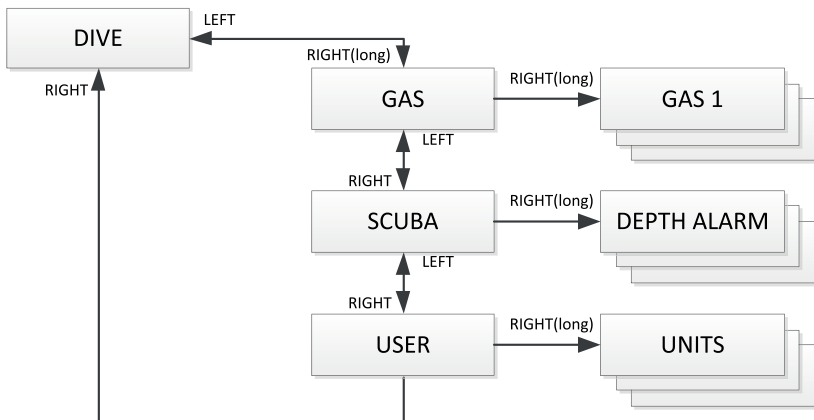

Med dykmenyn eller med LogTRAK så kan du konfigurera följande poster:

#### Inställning av område; Standardinställning

- Djuplarm: 5-100m/20-330ft, on/off (på/av) ; 40m/130ft\_off (av).
- Dyktidslarm: 5-195 min, on/off (av/på) ; 60 min, off (av).
- Tidslängd för säkerhetsstopp: 1-5 min; 3 min.
- Maximalt partialtryck för syre (ppO<sub>2</sub> max): 1,0-1,6 bar; OFF; 1,4 bar.
- Tidsgräns för återställning av O<sub>2</sub>%-blandningen till luft: ingen återställning/1-48 tim; ingen återställning.
- Enhetsystem: metrisk/imperial; ingen standard.
- Vattentyp: on (på) (saltvatten)/off (av) (sötwater); on (på) (saltvatten).
- Akustiska ljudsignaler: on/off (av/på) (LogTRAK: selektiv); on (på).
- Återställning av tid för utvädring: on/off (av/på); ingen återställning.

Med start från klockslagsdisplayen trycker man på vänster eller höger knapp tills det att dykdisplayen visas:



Gå till dykdisplayens meny med ett tryck-och-håll på höger knapp.

Efter tillträde så kan du bläddra genom menyn genom att trycka på vänster eller höger knapp.

#### 5.1.1 Gasmeny

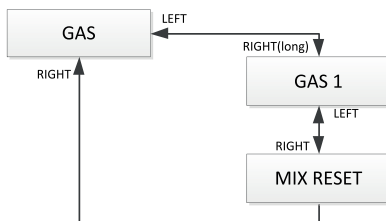

En el menú del gas puede cambiar los ajustes de la mezcla de Nitrox.

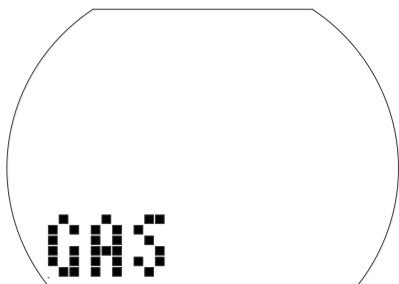

### Inställning av GAS 1

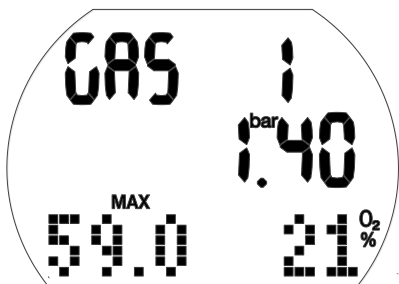

1. Bekräfta att du vill skifta till GAS 1-innehåll med ett tryck-och-håll på höger knapp.  
Värdet för Nitrox-gas ( $O_2\%$ ) börjar blinka.
2. Tryck på vänster eller höger knapp för att öka/minska i steg om 1 %.
3. Bekräfta innehållet med ett tryck-och-håll på höger knapp.  
pp $O_2$ -värdet.
4. Ändra pp $O_2$ -värdet i steg om 0,05 bar genom att trycka på höger knapp.
5. Bekräfta värdet med ett tryck-och-håll på höger knapp.

### Inställning av återställningstid för Nitrox

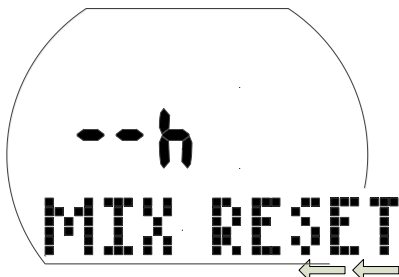

### Inställning av tidsgräns för återställning av $O_2\%$ -blandningen till luft

1. Bekräfta att du vill ändra tidsgränsen för återställning med ett tryck-och-håll på höger knapp.  
Den nuvarande inställningen börjar blinka.
2. Ändra tidsgränsen genom att trycka på vänster eller höger knapp (1-48 tim eller ingen återställning: "-- h").
3. Bekräfta det valda värdet med ett tryck-och-håll på höger knapp.

### 5.1.2 Scuba-meny

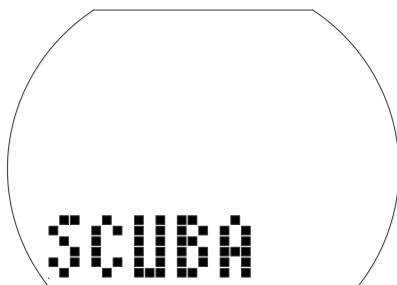
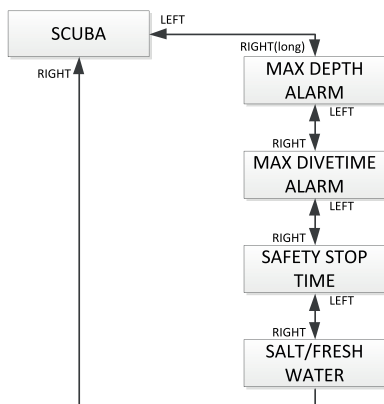

I scuba-menyen så kan du ändra olika larm och inställningar för dyket.

### Inställning av djuplarm



1. Bekräfta att du vill ändra djupet för varningen, eller aktivera/avaktivera det, med ett tryck-och-håll på höger knapp. "On" (på) eller "Off" (av) börjar blinka. "On" indikerar "aktiverad", "Off" indikerar "avaktiverad".
2. Tryck på vänster eller höger knapp för att skifta mellan "On" and "Off".
3. Bekräfta den valda statusen med ett tryck-och-håll på höger knapp. Djupet börjar blinka.
4. Ändra varningsdjupet i steg om 1m/5ft genom att trycka på höger knapp.
5. Bekräfta varningsinställningarna med ett tryck-och-håll på höger knapp.

### Ställa in dyktidslarmet

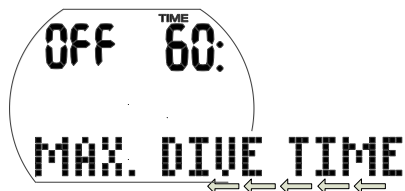

1. Bekräfta att du vill ändra tiden för dyktidslarmet, eller aktivera/avaktivera det, med ett tryck-och-håll på höger knapp. "On" (på) eller "Off" (av) börjar blinka. "On" indikerar "aktiverad", "Off" indikerar "avaktiverad".
2. Skifta mellan "On" eller "Off" genom att trycka på vänster eller höger knapp.
3. Bekräfta den valda statusen med ett tryck-och-håll på höger knapp. Larmtiden börjar blinka.
4. Ändra varningstiden i steg om 5 minuter genom att trycka på höger knapp.
5. Bekräfta varningsinställningarna med ett tryck-och-håll på höger knapp.

### Inställning av säkerhetsstoppets tidslängd



1. Bekräfta att du vill ändra säkerhetsstoppets tidslängd med ett tryck-och-håll på höger knapp. Tidslängden börjar blinka.
2. Ändra tidslängden i steg om 1 minuter genom att trycka på vänster eller höger knapp.
3. Bekräfta den valda tidslängden med ett tryck-och-håll på höger knapp.

### Välja vattentyp



#### Välja vattentypen

1. Bekräfta att du vill skifta till vald vattentyp med ett tryck-och-håll på höger knapp. "On" (på) eller "Off" (av) börjar blinka. "On" indikerar saltvatten, "Off" indikerar sötvatten.
2. Skifta mellan "On" och "Off" genom att trycka på vänster eller höger knapp.
3. Bekräfta vattentypen med ett tryck-och-håll på höger knapp.

**OBS!:** Vattentyp påverkar det visade djupet. På ett ungefär så motsvarar 1 bar/14 psi vattentryck ett djup på 10m/33ft i saltvatten och 10,3m/34ft i sötvatten.

### 5.1.3 Användarmeny

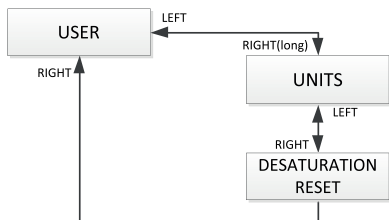

#### Välja enheterna

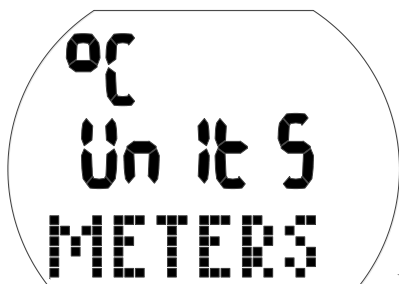

1. Bekräfta att du vill skifta enheterna med ett tryck-och-håll på höger knapp. "°C" eller "°F" börjar blinka.
2. Skifta mellan "°C" och "°F" genom att trycka på vänster eller höger knapp.
3. Bekräfta den valda enheten med ett tryck-och-håll på höger knapp. Meter eller fot börjar blinka.
4. Skifta mellan meter eller fot genom att trycka på vänster eller höger knapp.
5. Bekräfta den valda enheten med ett tryck-och-håll på höger knapp.

#### Återställning av det kvarvarande överskottet

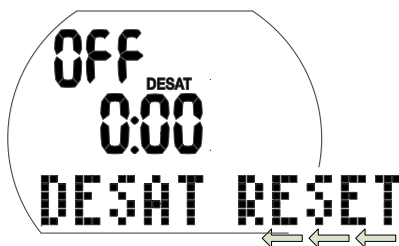

#### ⚠ VARNING!

- Dykning efter en återställning av det kvarvarande överskottet kan leda till potentiellt

farliga situationer som kan resultera i dödsfall eller allvarlig skada. Efter en återställning av det kvarvarande överskottet ska du inte dyka på minst 48 timmar.

- Om du dyker efter en återställning av det kvarvarande överskottet så kommer datorn att beräkna din dekompression felaktigt, vilket kan resultera i allvarliga skador eller dödsfall. Återställ endast kvarvarande överskott om du vet att du inte ska dyka, flyga eller besöka högre altituder inom de närmaste 48 timmarna.
- Återställning av kvarvarande överskott ska endast göras när det finns ett giltigt skäl för detta, t.ex. om du lånar ut datorn till någon som inte har dykt inom de senaste 48 timmarna. När datorn i sig har kvarvarande överskott så måste du ta fullt ansvar för konsekvenserna av att återställa det kvarvarande överskottet.

1. Bekräfta att du vill återställa det visade överskottet med ett tryck-och-håll på höger knapp.
- "On" (på) börjar blinka.
2. Skifta mellan "On" eller "Off" genom att trycka på vänster eller höger knapp.
3. Bekräfta inställningen med ett tryck-och-håll på höger knapp.
- Om du har valt "Off", så kommer "Code" och "000" att visas.
4. Ställ in den första siffran genom att trycka på vänster eller höger knapp. Bekräfta med ett tryck-och-håll på höger knapp.
5. Repetera Steg 4 för de följande 2 siffrorna. Om du angivit rätt kod så kommer överskottet att återställas till noll. (desat off). Kod: 313.

## 5.2 Klockmeny

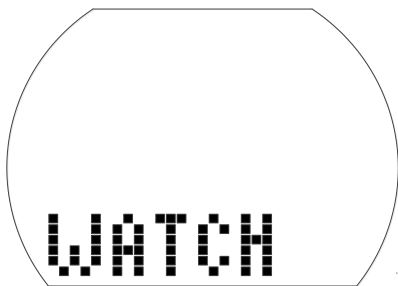
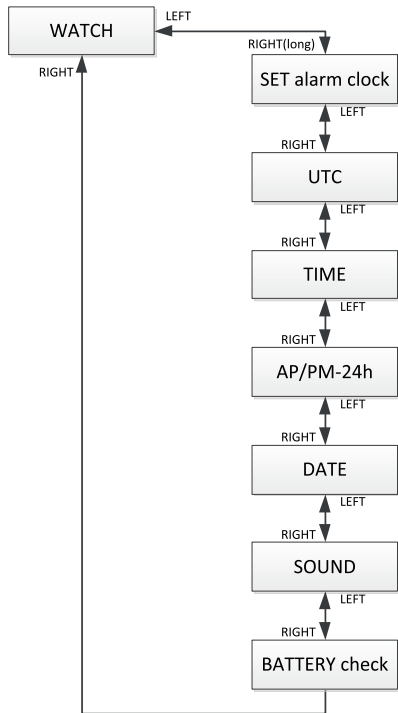

Med klockmenyn eller med LogTRAK så kan du konfigurera följande poster:

Inställning	Område	Standard
Larmklocka		Off
UTC-zon (Universal Time Coordinated)	-13/+14tim, ökning: 15min	
24t eller AM/PM		24t
Datum		

Tyst läge	On (på), varningar, larm, off (av)	on (på)
Kontrollera batteriets status		

1. Med start från klockslagsdisplayen trycker man på vänster eller höger knapp tills det att "WATCH" visas:
2. Bekräfta att du vill gå till klockmenyn med ett tryck-och-håll på höger knapp.
3. Efter tillträde så kan du bläddra genom menyn genom att trycka på vänster eller höger knapp.

### 5.2.1 Ställa in tiden för larmklockan



Larmklockan ljuder endast på ytan.

1. Bekräfta att du vill ställa in tiden för larm med ett tryck-och-håll på höger knapp. "On" (aktiverad) eller "Off" (avaktiverad) börjar blinka.
2. Skifta mellan "On" och "Off" genom att trycka på vänster eller höger knapp.
3. Bekräfta den valda statusen med ett tryck-och-håll på höger knapp. Timmar börjar blinka.
4. Ställ in timmar genom att trycka på vänster eller höger knapp.
5. Bekräfta inställningen med ett tryck-och-håll på höger knapp. Minuter börjar blinka.
6. Ställ in minuter genom att trycka på vänster eller höger knapp.
7. Bekräfta inställningen med ett tryck-och-håll på höger knapp.

### 5.2.2 Inställning av UTC-offset (coordinated universal time)

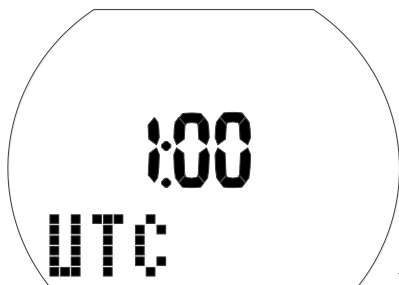

Denna inställning låter dig snabbt ställa in klockan till en ny tidszon utan att påverka själva tidsinställningen.

1. Bekräfta att du vill ställa in UTC-offset med ett tryck-och-håll på höger knapp. Timmar börjar blinka.
2. Ställ in timmar genom att trycka på vänster eller höger knapp ( $\pm$  13/+14tim).
3. Bekräfta inställningen med ett tryck-och-håll på höger knapp. Minuter börjar blinka.
4. Ställ in minuter i steg om 15 minuter genom att trycka på vänster eller höger knapp.
5. Bekräfta den valda statusen med ett tryck-och-håll på höger knapp.

### 5.2.3 Justera klockslag



Du kan justera Aladin One till din tidszon antingen genom denna meny eller med hjälp av UTC-offset (se ovan).

1. Bekräfta att du vill justera klockslag med ett tryck-och-håll på höger knapp. Timmar börjar blinka.
2. Ställ in timmar genom att trycka på vänster eller höger knapp.
3. Bekräfta inställningen med ett tryck-och-håll på höger knapp.

- Minuter börjar blinka.
4. Ställ in minuter genom att trycka på vänster eller höger knapp.
5. Bekräfta inställningen med ett tryck-och-håll på höger knapp.

### 5.2.4 Välja 24-timmar eller AM/PM-inställning

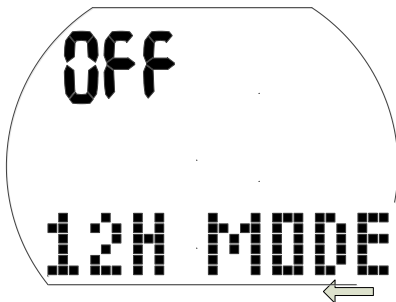

1. Bekräfta att du vill ändra inställningen med ett tryck-och-håll på höger knapp. "On" (på) eller "Off" (av) börjar blinka.
2. Skifta mellan "On" (AM/PM) och "Off" (24t) genom att trycka på vänster eller höger knapp.
3. Bekräfta inställningen med ett tryck-och-håll på höger knapp.

Inställningen av 24t - AM/PM påverkar datumvisningen (se nedan).

### 5.2.5 Justera datumet

Datum: Dag/Månad/År (24t-inställning)



Datum: Månad/Dag/År (AM/PM-inställning)



1. Bekräfta att du vill ändra datumet med ett tryck-och-håll på höger knapp. Dagen (eller månaden) börjar blinka.
2. Ställ in dag (eller månad) genom att trycka på vänster eller höger knapp.
3. Bekräfta inställningen med ett tryck-och-håll på höger knapp. Månad (eller dag) börjar blinka.
4. Ställ in månad (eller dag) genom att trycka på vänster eller höger knapp.
5. Bekräfta inställningen med ett tryck-och-håll på höger knapp. Årtal börjar blinka.
6. Ställ in årtal genom att trycka på vänster eller höger knapp.
7. Bekräfta inställningen med ett tryck-och-håll på höger knapp.

#### 5.2.6 Slå på och stänga av ljud

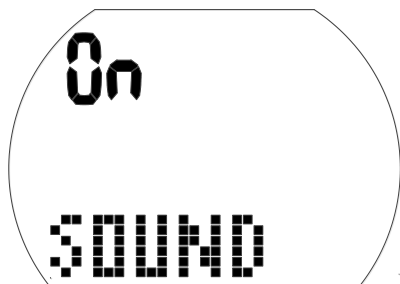

#### ⚠ VARNING!

Om du stänger av ljudet så kommer summern att avaktiveras. Du kommer inte att få några akustiska varningar (larm och varningsmeddelanden). Utan akustiska varningar så kan du plötsligt finna dig i riskfyllda situationer, vilket kan resultera i dödsfall eller allvarliga skador. Du måste ta fullt ansvar för att stänga av ljudet.

1. Bekräfta att du vill ändra inställningen med ett tryck-och-håll på höger knapp. "On", "Off", "Alr" eller "Att" börjar blinka. Inställningen "On" (på) har alla ljud aktiverade, inklusive ljud vid knapptryck. Inställningen "Off" (av) är tyst läge, utan ljud, förutom larmklockan. Inställningen "Alr" har larmtoner aktiverade. Inställningen "Att" har larmtoner och uppmärksamhetstoner aktiverade.
2. Skifta mellan valen genom att trycka på vänster eller höger knapp.
3. Bekräfta inställningen med ett tryck-och-håll på höger knapp. Om du har valt "Off", så kommer "Code" och "000" att visas.
4. Ställ in den första siffran genom att trycka på vänster eller höger knapp. Bekräfta med ett tryck-och-håll på höger knapp.
5. Repetera Steg 4 för de följande 2 siffrorna. Om du angivit rätt kod så kommer ljudet att stängas av. Koden: 313

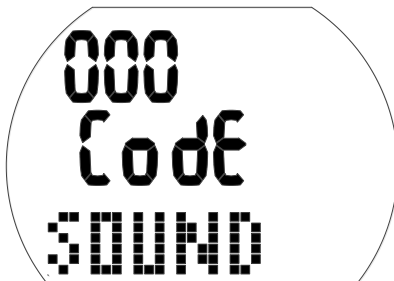

☞ **OBS!** Inställning av ljudet till "off" (av) tillämpas även på ytfunktioner (altitudlarm och skifte av altitudklass).

#### 5.2.7 Kontrollera batteriets status





Batteriets status visas i denna meny. Ett fräscht batteri indikeras med 6 nollor, medan ett använt batteri indikeras av färre nollor, som vi kan se nedan:



För att lära dig mer om batteristatus, se kapitel: **System och funktion**, avsnitt: **Kontrollera batteriets skick**.

## 6. GRÄNSSNITT MED WINDOWS/MAC OCH APPAR

### 6.1 Introduktion till SCUBAPRO LogTRAK

LogTRAK är den programvara som tillåter Aladin One att kommunicera med en Windows-baserad PC, en Mac, Android- eller Apple-enheter.

För att kunna dra fördel av dessa funktioner måste du upprätta en kommunikation mellan din PC och din Aladin One med en Bluetooth-anslutning.

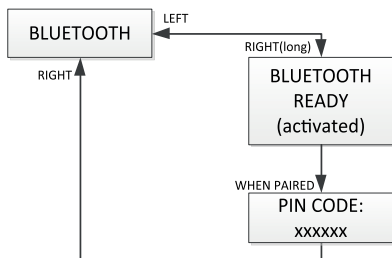

Starta kommunikationen så här:

1. Aktivera Bluetooth om din PC/Mac har detta.
  - a. Om din PC/Mac inte har Bluetooth Low Energy (BLE), anslut passande dongel till din PC/Mac.

2. Starta LogTrak på din PC/Mac.
  - a. Välj Bluetooth.  
(Extras -> Options -> Download)  
(Extra utrustning -> Tillbehör-> hämta)  
Välj alternativet Bluetooth.
3. Slå på Aladin One.
4. Tryck på höger knapp för att gå till Bluetooth-menyn.

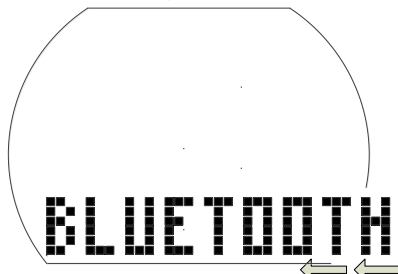

1. Tryck-och-håll höger knapp för att aktivera Bluetooth-annonsering.

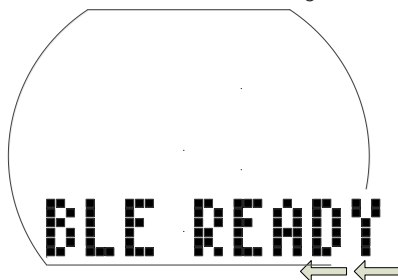

2. När en anslutning upprättats mellan din PC/Mac och Aladin One så kommer Aladin One att visa en 6-siffrig PIN-kod.

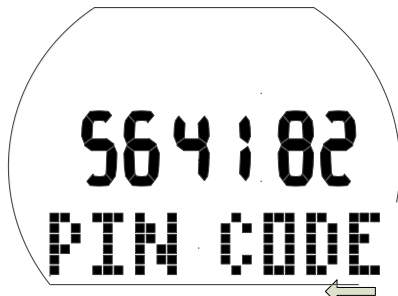

3. Ange denna kod på din PC/Mac. Anslutningen mellan de två enheterna är redo.

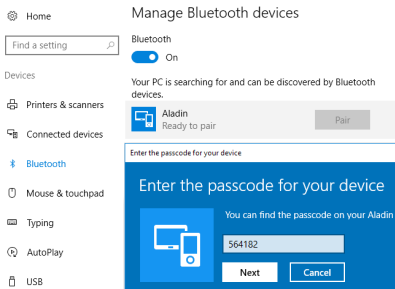

## Hämta dykprofilerna

Från LogTRAK, om du väljer Dive -> Download Dives kan du föra över Aladin One:s loggbok till din PC/Mac.

Det finns tre huvudtyper, samtliga visar en specifik del av din dyklogg:

**Profil (Profile)** visar den grafiska informationen från dyket.



**Detaljer** om dyket, där du kan redigera t.ex. utrustningen och flaskinformation.

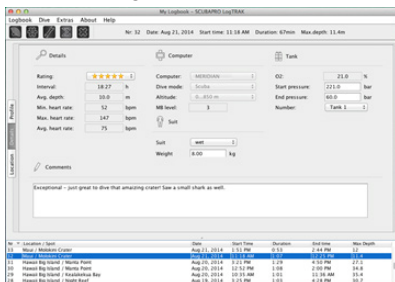

**Location (plats)** visar din dykplats på världskartan.

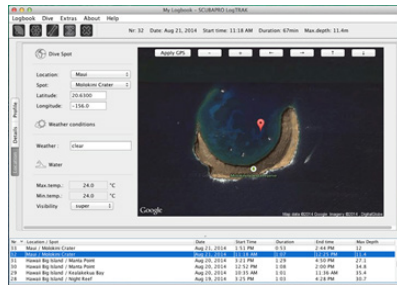

Flikarna där du kan välja vy finns på vänster sida om huvudfönstret.

## 6.2 Ändra varningar/ inställningar för Aladin One och avläsning av datorinformationen

Genom att välja inställningarna Extras -> Read Dive Computer kan du aktivera/ avaktivera varningar som inte kan aktiveras eller avaktiveras individuellt genom menyerna på den aktuella Aladin One-enheten.

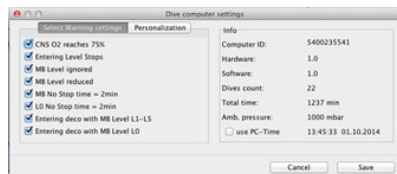

Läs kapitlen om varningar och larm om möjliga val som du kan modifiera på Aladin One.

Du kan också välja om du vill att enheterna ska visas i meter/traditionella brittiska mått. Välj Extras > Options > measurement units (Extra utrustning > Tillbehör > måttenheter):

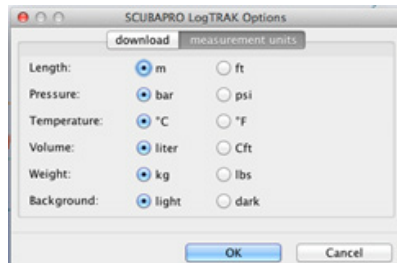

## 7. VÅRD AV DIN ALADIN ONE

### 7.1 Teknisk information

Funktionsaltitud:

Med dekompresionsstopp – havshöjd till ungefär 4 000 m/13 300 ft.

Utan dekompresion över ca 4 000 m (13 000 fot): automatiskt gauge-läge (obegränsad).

Max funktionsdjup:

120 m/394 ft; upplösning är 0,1 m-99,9 m och 1 m på djup över 100 m. Upplösning i ft är alltid 1 ft. Precision hamnar inom 2 % ±0,3 m/1 ft.

Omfång för dekompresionsberäkning:

0,8 m till 120 m/3f till 394 ft

Maximalt omgivande tryck:

13 bar/189 psi

Klocka:

Quartz; tid, datum, visar dyktid upp till 199 minuter

Syrehalt:

Justerbar mellan 21 % och 50 %.

Drifttemperatur

-10C till +50C/14F till 122F

Strömförsörjning:

CR2450 litiumbatteri

Batteriets livslängd:

Uppskattat till två år eller 300 dyk beroende på vilket som inträffar först. Det faktiska batterilivet beror på antal dyk per år, hur länge varje dyk varar, vattentemperaturen samt användning av bakgrundsbelysningen.

### 7.2 Underhåll

Djupnoggrannheten på din Aladin One bör verifieras vartannat år. Detta kan utföras av en auktoriserad SCUBAPRO-återförsäljare. Utöver detta så är Aladin One praktiskt taget underhållsfri. Allt du behöver göra är att skölja den noggrant med färskt vatten efter varje dyk och byta batteriet vid behov. För att undvika eventuella problem med Aladin One och försäkra flera års problemfri användnings så rekommenderar vi följande:

- Undvik att tappa eller skaka din Aladin

One.

- Utsätt inte din Aladin One för intensivt och direkt solljus.
- Förvara inte din Aladin One i en tät behållare; försäkra alltid god ventilation.
- Om problem uppstår med vattenkontakten ska du rengöra din Aladin One med en tvållösning och sedan torka den ordentligt. Använd inte silikonfett på vattenkontaktarna!
- Rengör inte Aladin One med vätskor som innehåller lösningsmedel.
- Kontrollera batterikapaciteten innan varje dyk.
- Om batterivarningen visas ska du byta ut batteriet.
- Om ett felmeddelande visas på displayen ska du ta din Aladin One till en auktoriserad SCUBAPRO-återförsäljare.

#### 7.2.1 Byta ut batteriet

(Använd endast en originalbatterisats med O-ring från SCUBAPRO).

Bytet måste ske med stor försiktighet för att undvika att det kommer in vatten. Garantin täcker inte skador pga. felaktigt byte av batteriet.

#### **VARNING!**

Vidrör aldrig batteriets metallyta med bara fingrar. De två batteripolerna får aldrig kortslutas.

#### **VARNING!**

- En läckande batterilucka kan leda till att Aladin One förstörs om vatten läcker in, samt att din Aladin One stängs av utan förvarning.
- Öppna alltid batterifacket i en torr och ren miljö.
- Öppna endast batterifacket för att byta ut batteriet.



Procedur för byte av batteri:

1. Torka din Aladin One med en mjuk handduk.
2. Vrid batteriluckan med ett mynt eller ett SCUBAPRO universalverktyg.
3. Avlägsna batteriluckan.
4. Avlägsna försiktigt O-ringen. Skada inte tätningstorna.
5. Avlägsna batteriet. Rör inte vid kontaktorna.
6. Sätt alltid in en ny O-ring när du byter ut batteriet och kassera den gamla O-ringen. Försäkra att den nya O-ringen är i perfekt skick och att O-ringen och dess spår, samt att de tätande ytorna är fria från damm och smuts. Rengör delarna med en mjuk trasa vid behov. Placera O-ringen i dess spår på batteriluckan.

### ! WARNING!

Om du noterar spår efter vattenläckage, skador eller andra fel på O-ringen ska du inte använda Aladin One för ytterligare dyk. Ta den till en auktoriserad SCUBAPRO-återförsäljare för besiktning och reparation.

### ! WARNING!

7. Använd endast en SCUBAPRO original O-ring. Denna O-ring är täckt med Teflon och kräver ingen ytterligare smörjning.
8. Smörj inte O-ringen, då smörjmedlet kemiskt kommer att angripa batteriluckan.

### ! WARNING!

9. Kontrollera batteriets polaritet innan installation. Din Aladin One kan skadas om du inte stoppar batteriet korrekt. Stoppa in det nya batteriet med "+" riktat utåt. När batteriet har bytts ut så kommer Aladin One att utföra ett automatiskt test (8 sek) och ett kort pip hörs när testet slutförts.



Alignment circles

### ! WARNING!

10. Batteriluckan kan installeras med en  $\pm 120^\circ$  offset. Tryck ned batteriluckan ordentligt och vrid det medurs tills det att de 2 cirkelarna befinner sig i linje. Inpassningscirkelarna är där för att försäkra luckans korrekta position. Om rotationen stoppas innan cirkelarna är inpassade så kan vattentätheten inte garanteras. Om rotationen forceras förbi inpassningen så kan luckan gå sönder. Skada pga. felaktig placering av batteriluckan täcks inte av garantin.
11. Kontrollera din Aladin One genom att slå på den.

☞ OBS! Skydda miljön och kassera batteriet enligt lokala bestämmelser.

## 8. BILAGA

### 8.1 Garanti

Aladin One har en 2-årig garanti som täcker defekter i tillverkning och funktioner. Garantin gäller endast för dykdatorer som har köpts från en auktoriserad SCUBAPRO-återförsäljare. Reparationer eller utbyten under garantin förlänger inte garantins giltighetsperiod.

Fel eller defekter pga. följande täcks inte:

- Överdrivet slitage.
- Externa influenser t.ex. transportskada, skada pga. stötar och slag, väderpåverkningar eller andra naturliga fenomen.
- Service, reparationer eller om dykdatorn öppnas av någon som inte är auktoriserad av tillverkaren.
- Trycktest som inte sker i vatten.
- Dykolyckor.
- Felaktig placering av batteriluckan.

För marknader inom EU styrs garantin av europeisk lagstiftning som gäller i varje medlemsstat i EU.

Alla garantikrav måste lämnas in med ett daterat inköpsbevis till en auktoriserad SCUBAPRO-återförsäljare. Gå till [www.scubapro.com](http://www.scubapro.com) om du vill hitta din närmaste återförsäljare.



Ditt instrument är tillverkat med komponenter av högsta kvalitet som kan återvinnas eller återanvändas. Dessa komponenter kan emellertid skada miljön och/eller människors hälsa om de inte hanteras enligt bestämmelserna för elektriskt och elektroniskt avfall. Kunder som bor inom EU kan bidra till att skydda miljön och hälsa genom att återvinna gamla produkter vid en lämplig uppsamlingspunkt i deras område i enlighet med EU-direktiv 2012/19/UE. Uppsamlingspunkter tillhandahålls av vissa leverantörer och lokala myndigheter. Produkter märkta med återvinningsymbolen till vänster får inte slängas med hushållssopor.

## 8.2 Ordbok

AVG:	Det genomsnittliga djupet som beräknas från dykets början eller från tiden då en återställning gjordes.
CNS O <sub>2</sub> :	Centrala nervsystemet – syreförgiftning.
Desat:	Tid för utvädring (Desaturation). Den tid som kroppen behöver för att vädra ut all kväve som upptagits under dyket.
Dyktid:	Tiden som tillbringas på ett djup under 0,8 m/3 ft.
Gas:	Refererar till huvudgasen som är inställd för ZH-L16 ADT MB-algoritmen.
INT.:	Ytintervall. Mängden tid som har förflutit sedan det senaste dyket avslutades.
Lokal tid:	Tiden i den lokala tidszonen.
Maxdjup:	Det maximala djupet som nåtts under dyket.
MB:	Mikrobubbla Mikrobubblor är små bubblor som kan bildas inuti dykarens kropp under och efter ett dyk.
MOD:	Maximal Operating Depth (Maximalt funktionsdjup). Det här är djupet då syrets partialtryck (ppO <sub>2</sub> ) når den maximalt tillåtna nivån (ppO <sub>2</sub> max). Om du dyker djupare än MOD utsätts du för osäkra ppO <sub>2</sub> -nivåer.
Nitrox:	En andningsgas som består av syre och kväve, där syrekonzentrationen är 22 % eller högre. I den här manualen anses luft vara en särskild typ av nitrox.
No Fly:	Den kortaste tiden som dykaren bör vänta innan flygning.
No-stop time:	Det här är tiden som en dykare kan stanna på det aktuella djupet och fortfarande göra en direktuppstigning till ytan utan att behöva utföra dekompresionsstopp.
O <sub>2</sub> :	Syre.
%O <sub>2</sub> :	Syrekonzentrationen som används av dykdatorn i alla beräkningar.
ppO <sub>2</sub> :	Syrets partialtryck. Detta hänvisar till syrets tryck i andningsgasen. Trycket beror på djupet och syrekonzentrationen. Ett ppO <sub>2</sub> -värde som är högre än 1,6 bar anses vara farligt.
ppO <sub>2</sub> max:	Det maximalt tillåtna värdet för ppO <sub>2</sub> . Detta, tillsammans med syrekonzentrationen, definierar MOD.
Tryck:	Instruktion om att trycka och släppa upp en av knapparna.
Tryck-och-håll:	Instruktion om att trycka och hålla en av knapparna nedtryckt i 1 sekund innan du släpper upp den.
SOS-läge:	Resultatet av att ha avslutat ett dyk utan att respektera alla de obligatoriska dekompresionsstoppen.
Stoppur:	Ett stoppur. Tar tiden på vissa etapper i dyket.
UTC:	Universal Time Coordinated. Refererar till ändringar i tidszoner när du reser.

### 8.3 Index

Aktiv bakgrundsbelysning	10
Återställa nitrox	27
Återställning av utvädring	25, 26, 29
Bakgrundsbelysning	7, 10
Batteri	9, 32, 35
Bergssjöar	21
CNS O <sub>2</sub>	5, 15, 16, 18, 20, 23, 38
Datum	31
Dykplanerare	22
Enheter	29
Flyga efter dyk	20, 29, 38
Gränssnitt för persondator	33
Höghöjdsdykning	21
Klockinställningar	30, 10
Knappar	7
Loggbok	10, 11, 16, 19, 20, 24, 34
LogTRAK	6, 11, 13, 26, 30, 33
Mikrobubblor	8, 16, 19, 20, 23, 38
MOD	12, 14, 16, 22, 38, 26
Nitrox	12, 26, 38
No-dive-varning	20, 22, 25
No-fly-tid	38
PpO <sub>2</sub> max	16, 12, 13, 26, 38
SOS-läge	11, 19, 38
Stoppur	38
Syrehalt	35, 38, 12
Syrets partialtryck	12, 16
Teknisk information	35
Tid på dagen	7, 8
Tidszon	38, 31
Timer för säkerhetsstopp	7, 19, 28
Tyst läge	30, 32
Underhåll	35
Uppstigningshastighet	15
UTC	31, 38
Utvädring	5, 8
Väckningsvarning	10
Varningar	13, 34
Varningsklocka	10
Vattenkontakt	7
Vattentyp	22, 26, 28
Ytintervall	8, 20, 38